



DK GHZ løftemodul

Bruger manual – vers. 101.00

MD CE

Guldmann™

GHZ lofthejssystem

Varenummer:

556345

1.00	Formål og tiltænkt anvendelse	3
1.01	Producent	3
1.02	Erklærede formål	3
1.03	Anvendelsesområde	3
1.04	Betingelser for anvendelse	3
1.05	Vigtigt/Advarsler	3
1.06	Belastningsgrænse for GHZ lofthejssystemet	4
1.07	Udpakning og klargøring	5
1.08	Montering af GHZ løftemodul i et eksisterende vægskinnesystem	6
1.09	Montering / afmontering af GHZ i skinnen	6
1.10	Elektrisk tilslutning	6
1.11	Montering af Guldmann løftebøjle før ibrugtagning	7
1.12	Løftesejl	8
2.00	Beskrivelse af funktioner	10
2.01	Piktogrammer	11
2.02	Kontrollampe og lys signaler	11
2.03	Betjening	11
2.04	Sikkerhedsfunktioner	13
2.05	Tilbehør	14
3.00	Miljømæssige forhold	15
4.00	Vedligeholdelse og opbevaring	16
4.01	Rengøring og desinfektion	16
4.02	Opbevaring	16
4.03	Daglig vedligeholdelse	16
4.04	Bortskaffelse af løftemodulet inkl. batteri	16
5.00	Service og levetid	17
5.01	Levetid	17
5.02	Sikkerheds-/serviceeftersyn	17
5.03	Fejlfinding	17
6.00	Klassifikation	18
7.00	Tekniske specifikationer	20
8.00	EU-overensstemmelseserklæring	22
9.00	Erklæring om miljøpolitik - V. Guldmann A/S	23
10.00	EMC-oplysninger	23
11.00	Garanti og servicevilkår	26
A.	Garanti	26
B.	Service eller reparation	27

1.00 Formål og tiltænkt anvendelse

1.01 Producent

V. Guldmann A/S
Graham Bells Vej 21-23A
DK-8200 Aarhus N
Tlf. + 45 8741 3100
www.guldmann.dk

1.02 Erklærede formål

GHZ løftemodulet er beregnet til løft og forflytning af personer med funktionsnedsættelser og til gangtræning.

1.03 Anvendelsesområde

GHZ er velegnet til professionel brug på plejehjem, rehabiliteringscentre, institutioner samt private hjem og bygninger, hvor operatører med medicinsk/klinisk uddannelse altid er på stedet eller har tilkaldt.

1.04 Betingelser for anvendelse

GHZ er en loftlift, der bevæger sig i et vægskinnesystem.
GHZ er konstrueret til brug sammen med en række forskellige løftebøjler og løftesejl.

Hvor GHZ anvendes, er det en forudsætning at:

- GHZ anvendes af uddannet personale.
- Max løftekapacitet angivet på hejset må aldrig overskrides (se punkt 1.06).
- Instruktionerne, som Guldmann tilbyder alle kundegrupper i forbindelse med køb af et loftmonteret løftemodul, er modtaget.
- Hjælperen er opmærksom på brugerens velbefindende, når GHZ anvendes.
- GHZ anvendes med Guldmann vægskinnesystemer, som er monteret, afprøvet, vægttestet og godkendt iht. DS/EN ISO 10535 samt Guldmanns forskrifter.
- Montage og afprøvning af skinnesystemer må kun udføres af certificerede servicetekniker/montører, der er godkendt af Guldmann.
- GHZ anvendes med Guldmann løftebøjle. (*punkt 1.11*).
- GHZ anvendes med Guldmann løftesejl eller med et andet egnet sejl (*punkt 1.12*).

1.05 Vigtigt/Advarsler

- Læs instruktionerne nøje, før du benytter, rengører eller vedligeholder løftemodulet.
- Løftemodulets mærkelast må aldrig overskrides.
- Løftemodulet må kun bruges til løft af personer.
- Den røde strop til nødstop og nødfir skal justeres, så hjælperen altid kan nå den, og den må ikke fjernes.

- Opstår der fejl, mens løftemodulet anvendes, skal den tages ud af brug, og Guldmann Service Team kontaktes for reparation.
- Løftemodulet styres af en mikroprocessor på en printplade, der kan beskadiges af statisk elektricitet, hvis den berøres uden de nødvendige forholdsregler (se del 1.10). Elektronikken må kun repareres af uddannede serviceteknikere.
- Brugeren må ikke holde om løftestropen under selve løftet og forflytningen.
- Løftebøjlen må ikke monteres eller ombyttes når løftemodulet er positioneret over brugeren.
- GHZ må ikke bruges udendørs og i stærkt aggressive miljøer som f.eks. swimming pools.
- Foretag ikke ændringer på dette udstyr uden producentens godkendelse.
- Der kræves særlige forholdsregler vedrørende EMC (elektromagnetisk kompatibilitet) for GHZ. Den skal installeres og sættes i drift i overensstemmelse med de EMC oplysninger, der er angivet i Kapitel 10; EMC oplysninger.
- Bærbart og mobilt RF kommunikationsudstyr kan påvirke GHZ.
- Tilbehør, transducere og kabler skal altid være originale Guldmann komponenter. Brugen af andre reservedele end dem, der leveres af Guldmann, kan forringe EMC beskyttelsen. Dette kan forårsage skader på både GHZ løftemodulet og omgivende elektriske produkter.
- GHZ bør ikke bruges eller pakkes i umiddelbar nærhed af andet udstyr. Hvis det er nødvendigt, bør personløfteren holdes under opsyn for at kontrollere, at den fungerer normalt i den konfiguration, som den skal bruges i.
- Transport af dette udstyr bør ske i overensstemmelse med retningslinjerne i afsnittet Miljømæssige forhold.
- Enhver alvorlig hændelse som opstår i forbindelse med brug af dette produkt, skal rapporteres til producenten samt den lokale myndighed.

Angående EMC

Hvis der konstateres elektromagnetiske eller andre påvirkninger mellem dette produkt og andre produkter, må disse ikke anvendes sammen.

1.06

Belastningsgrænse for GHZ løftejssystemet

Læs mærkaterne, der angiver maksimal løftekapacitet og belastning på produkterne.

Det produkt, f.eks. løftebøjle eller løftesejl, der er mærket med den laveste belastning, er bestemmende for hele systemets maksimale belastning. Den maksimale belastning må ikke overskrides.

Vær opmærksom på, at den maksimale belastning kan ændre sig, når der bruges forskellige produkter, f.eks. løftebøjler, løftesejl osv.

Visuel kontrol af løftemodulet

Er der ved modtagelsen mistanke om, at løftemodulet er beskadiget, må det ikke anvendes, før en kvalificeret person eller Guldmann Service Team har kontrolleret og godkendt løftemodulet.

Indhold i kassen

1. GHZ løftemodul
2. Håndbetjening
3. Strømforsyning
4. Docking station
5. Bundcovers

6. Manual
7. Label til skinneresystem

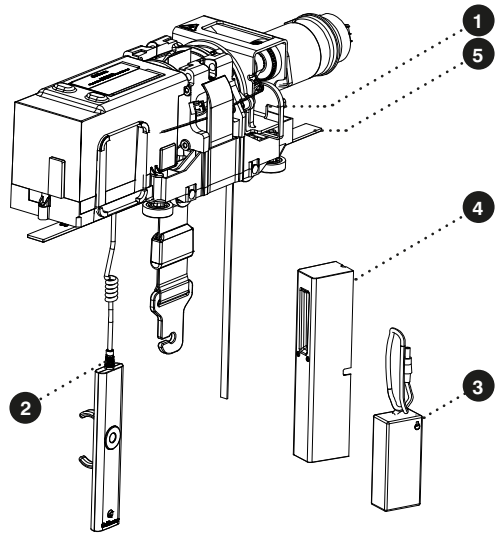
**Knap til nulstilling af nødstop**

GHZ leveres med nødstopet aktiveret. Dette gøres for at batteriet ikke aflades ved længerevarende opbevaring. For at deaktivere nødstopet skal "RESET" knappen trykkes op (se punkt 2.04).

1.08 **Montering af GHZ løftemodul i et eksisterende vægskinnesystem**

Bemærk, hvis GHZ skal monteres i et eksisterende vægskinnesystem skal det sikres, at:

- Vægskinnesystemets maksimale løftekapacitet skal være den samme eller højere end det nye løftemoduls løftekapacitet.
 - Forefindes der ikke en maksimumbelastning for vægskinnesystemet, skal skinnesystemet kontrolleres i henhold til instruktionerne i installationsmanualen.
 - Der skal udføres en belastningskontrol med 1,5 x løftemodulets maksimumbelastning i minimum 20 min.
Skinnernes nedbøjning må ikke overstige 1/200 af skinnens længde.
 - Er det ikke muligt at udføre ovenstående, bedes du/I kontakte Goldmann Service Team.

1.09 **Montering / afmontering af GHZ i skinnen**

Se installation manual for GHZ.

1.10 **Elektrisk tilslutning**

GHZ er forsynet med batteri, der kræver regelmæssig opladning. Den medfølgende strømforsyning skal **altid** anvendes.

Sikkerhed omkring statisk elektricitet (ESD)

Når der arbejdes med elektronik-komponenter **skal** serviceteknikere og montører anvende en ESD-sikkerhedspakke, der består af en måtte, jordforbindelse og et armbånd.

Serviceteknikeren/montøren forbinder måtten til et jordforbundet punkt, f.eks. en radiator eller et vandrør. Derefter tages armbåndet på, og det forbindes til måtten. Hvis det ikke er muligt at finde et jordforbundet punkt, skal måtte og armbånd som minimum anvendes.

Først herefter er det tilladt at arbejde med printpladen eller komponenter, hvor der er mulighed for at komme i kontakt med print-pladen.

Udstyr i klasse II

Mobilt udstyr er i klasse II (markeret med dobbelt symbol Ⓜ) og kan sluttes direkte til forsyningsnettet af brugeren.

Udstyret afbrydes fra forsyningsstrømmen ved at tage stikket ud af stikkontakten.

Løftebøjler fra andre producenter

Guldmann fraskriver sig ansvaret for fejl eller ulykker, der opstår ved brug af løftebøjler fra andre producenter.

Er du i tvivl vedrørende valg eller brug af løftebøjle, kontakt venligst Guldmann.

Løftebøjlen kan monteres på løftestropens ophængskrog uden brug af værktøj.

1. Den gule knap trykkes ind og holdes inde mens ophængskrogen sættes ned i åbningen på løftebøjles topdæksel (fig. 2a - 2b).
2. Den gule knap slippes (fig. 2c)
3. Drej ophængskrogen til lodret position (fig. 3).

Tjek at den gule knap vender tilbage til låsepositionen ved at kontrollere, at den flugter med løftebøjles dæksel, og at ophængskrogen kan dreje frit.

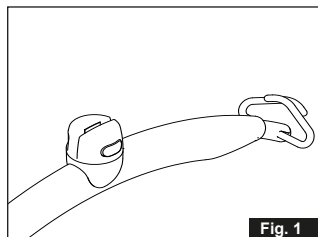

Fig. 1

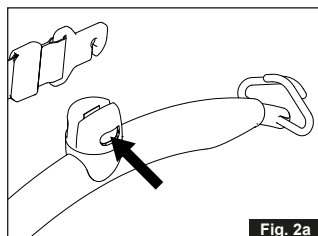

Fig. 2a

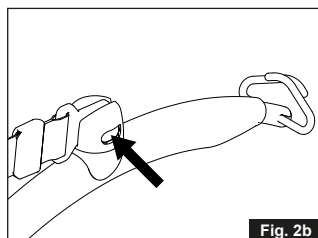

Fig. 2b

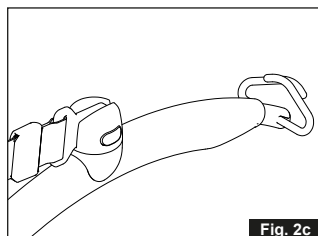

Fig. 2c

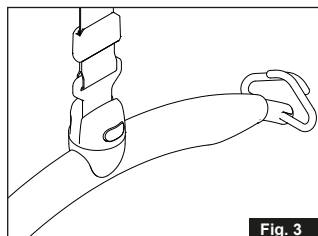

Fig. 3

Løftesejl

Der bør anvendes løftesejl med fire til otte løftestropper beregnet til montering på kroge, når der bruges en løftebøjle fra Guldmann.

Sejl fra andre producenter

Guldmann fraskriver sig ansvar for fejl eller ulykker, der opstår ved brug af et løftesejl fra en anden producent.

Er du i tvivl vedrørende valg eller brug af løftesejl, kontakt venligst Guldmann.

Guldmann fraskriver sig ansvar for fejl eller ulykker, der opstår, fordi løftesejlet ikke anvendes korrekt eller på grund af manglende agtpågivenhed fra hjælper og/eller bruger.

Påsætning af løftesejlet på løftebøjlen

Sæt stropperne fra løftesejlet på krogene på løftebøjlen. Begynd med det øverste sæt stropper (fra ryggen) og gå derefter videre til det nederste sæt (benstropperne).

Løftebøjle med 4 ophængspunkter**Advarsel!**

Vær opmærksom når du placerer sejlstropperne på løftebøjlen. Kontroler at sejlstropperne er placeret korrekt i krogen på løftebøjlen. Når der trykkes på 'pil op' knappen på håndbetjeningen tjekkes igen at sejlstropperne forbliver i den korrekte position i løftebøjles krog (fig. 1).

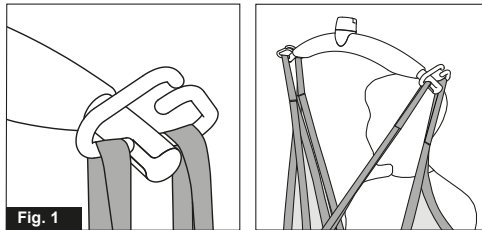

Løft til og fra siddende stilling

Ved løft fra f.eks. kørestol køres GHZ frem til personen, der skal løftes. Ophængsbøjlen bør være i højde med brystkassen og ikke føres længere ind over brugeren end svarende til midt på låret.

Ophængsbøjlen placeres parallelt med brugerens skuldre.

Løftesejlet placeres bag brugerens ryg mellem f.eks. stolens rygstøtte og brugeren. Løftesejlets centreringpunkter skal følge brugerens rygsøjle.

Benstropperne føres frem langs lårbenets yderside og ind under låret mellem knæhase og hoftelid. Benstropperne krydses ind mellem hinanden foran brugeren.

Alle fire løftestropper er nu klar til at blive monteret på ophængsbøjlen. Løftesejlets stropper monteres nu på ophængsbøjlen.

Ved løft til og fra liggende stilling i seng

Før løftebøjlen hen over midten på personen, der skal løftes. Placér løftebøjlen parallelt med brugerens skuldre.

Vend brugeren om på siden. Basic High placeres, så dets overkant er i samme højde som det øverste af brugerens hoved. Anbring nu sejlet over brugeren, så centreringpunkterne løber langs brugerens rygsøjle. Vend brugeren om på ryggen, og træk resten af løftesejlet fri. Før benstropperne under brugerens lår, og kryds dem. Alle fire løftestropper er nu klar til at blive gjort fast på løftebøjlen. Det er en fordel at hæve sengens rygdæl, så brugeren sidder oprejst.

Der henvises i øvrigt til brugermanualen for det aktuelle løftesejl.

Vigtigt!

Kun personer, der har modtaget udførlige instruktioner om brugen af løfteudstyret og påsætning af sejl, bør bruge GHZ.

Planlæg forflytningen. Lad ikke brugeren sidde i løftesejlet uden tilsyn.

Hejsen er kraftig og hurtig. Før du løfter, skal du sikre, at brugeren ikke kan blive fastklemt. Brugerens hoved, arme, hænder og fødder må ikke være i fare for at sidde fast. Vær forsigtig med evt. slanger eller ledninger, der er fastgjort til brugeren. Bruger må ikke holde i løftestroppe under forflytning, idet der kan opstå fare for klemning mellem stropkrog og hejs. Kontrollér, at håndbetjeningen og håndbetjeningskablet er fri af løftebøjlen, brugeren og andre genstande, før løftebøjlen hejses op eller ned.

Brugeren løftes kun lige fri af underlaget og forflyttes i denne højde.

2.01 Piktogrammer



Nødstop



Nødfir

RESET

Nulstilling af nødstop



Fare – roterende dele

2.02 Kontrollampe og lydsignaler

Status	Kontrol lampe	Lydsignaler	Mulige GHZ Funktioner		
			Op	Ned	Nødfir
Slukket – standby	Slukket				
OK	Grøn		✓	✓	✓
Lavt batteriniveau	Gul		✓	✓	✓
Fejl på løftemodul	Gul	Bipper ved aktivering			✓
Batteri kritisk lavt niveau	Gul			✓	✓
Overbelastning	Grøn	Bipper ved aktivering		✓	✓
Håndbetjening placeret i docking stationen	Tændt	3 bip ved ladning			

2.03 Betjening

Håndbetjening

GHZ tændes automatisk, når der trykkes på håndbetjeningen.

GHZ slukkes automatisk efter ca. 8 min. uden aktivitet.

GHZ

1. Løft
2. Sænk
3. PDA interface (micro USB)

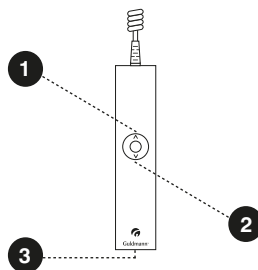

Bemærk: Stroppen skal være belastet med en last svarende til Goldmann's løftebøjle, for at GHZ's sænkfunktion fungerer.

Opladning / tilslutning

GHZ oplades når håndbetjeningen er placeret i docking stationen. Håndbetjeningen skal altid placeres i docking stationen, når GHZ ikke er i brug. Det sikrer, at GHZ altid fungerer og er klar til brug, samt at batteriet holder længere.

Strømforsyningen skal tilsluttes og tændes, før opladningen i docking stationen kan finde sted. En grøn kontrollampe på strømforsyningen viser, at den er tilsluttet og tændt.

Skub gummigrebet ind i åbningen på docking stationen. Et klik indikerer at håndbetjeningen er placeret korrekt.

Når håndbetjeningen er korrekt placeret i docking stationen vil der blive kvitteret med et akustisk signal på 3 bip. Dette betyder at hejset nu lader.

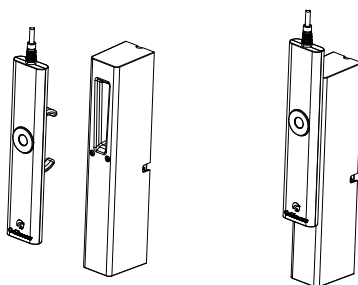

Kontrollampen på GHZ's underside vil lyse gult, hvis batteriet trænger til opladning. GHZ kan herefter kun udføre et begrænset antal løft og skal oplades.

Opbevaring af håndbetjening

Når GHZ ikke er i brug, skal håndbetjeningen altid sættes i docking stationen. Håndbetjeningen kan også placeres på løftebøjlen hvis det er nødvendigt i forbindelse med forflytning.

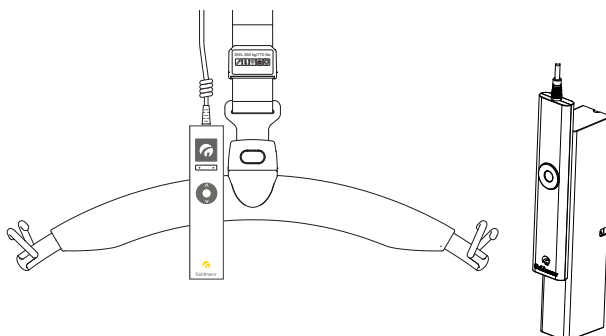

Sikkerhedsfunktioner

Nødstop og nødfir bør kun bruges nødstilfælde. Fejlen skal identificeres og udbedres af en kvalificeret tekniker før løftemodulet igen kan tages i brug. Kontakt venligst Guldmann Service Team.

Når den mekaniske nødfiringsfunktion har været aktiveret pga af fejl eller driftssvigt må brugeren under ingen omstændigheder forsøge at deaktivere nødstopet og fortsætte brugen af løftemodulet. Løftemodulet skal serviceres og fejlen udbedres af en kvalificeret tekniker.

Strop til nødstop og nødfir

Den røde strop har følgende funktioner:

- Ét træk: Nødstop aktiveres.
- Konstant træk: Nødfir aktiveres.

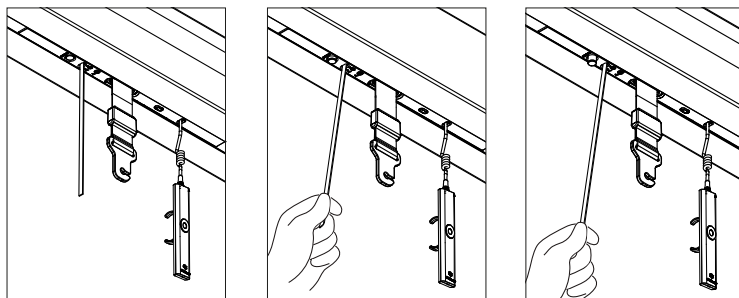

Nødstop

Hvis GHZ ikke standser/reagerer på håndbetjeningens funktioner, når GHZ er i brug, træk i den røde strop og funktionerne til løft/sænk (med undtagelse af nødfiring) deaktiveres.

Når nødstopet er aktiveret, fungerer GHZ ikke. Den grønne lampe slukkes.

Nulstilling af nødstop

Nulstil nødstopet ved at trykke på den gule "reset"-knap på undersiden af løftemodulet.

Den gule knap, der bliver synlig, når nødstopet aktiveres, skal trykkes op igen, før GHZ igen kan bruges.

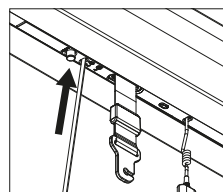

Nødfir, elektrisk

Hvis GHZ svigter, bruges det elektriske nødfir til at fire/sænke brugeren sikkert. Nødfiret betjenes med et vedvarende træk i den røde strop, som også anvendes i forbindelse med nødstop.

Når den røde strop slippes, erstattes nødfirfunktionen af nødstop.

Note:

I tilfælde af en kritisk mekanisk fejl, sørger en mekanisme i løftemodulet for, at remspolen stopper.

Advarsel!

Efter at det mekaniske beskyttelsessystem har været aktiveret på GHZ, SKAL løftemodulet efterses af en kvalificeret tekniker eller af Guldmann Service Team.

2.05**Tilbehør****Guldmann – løftesejl og løftebøjler**

Rekvirér et produktkatalog hos Guldmann, eller se vores produktsortiment på www.guldmann.dk Her er det også muligt at se videoklip i brugen af løftesejl samt downloade brugervejledninger til vores produkter.

Forlængerstrop

Forlængerstrop skal anvendes, hvor afstanden mellem underkanten af skinner og gulvet overstiger 3,5 m.

Batterier

NiMH-batteri 24 V/2000 mAh, Guldmann typenummer 550574.

Strømforsyning

Guldmann varenummer 551244.

Kabel til strømforsyning

Guldmann varenummer 55xxxx.

Docking station

Guldmann varenummer 559962.

Løftestrop

Guldmann varenummer 550547.

Håndbetjening

Guldmann varenummer 559961.

Forlænger kabel til håndbetjening

Guldmann varenummer 552620.

Håndbetjening til forlænget kabel

Guldmann varenummer 552619.

Betjening

Produktets driftsmæssige miljø:

- Driftstemperaturer mellem 10 og +35°C
- En luftfugtighed mellem 30 og 70%
- Et lufttryk mellem 700 og 1.060 hPa

På emballagen findes der informationer, der er illustreret med symboler, herunder:

- Skrøbelig
- Denne side op

Udtagen temperatur gælder de samme miljømæssige forhold for transport og opbevaring.

- Transport- og opbevaringstemperaturer mellem -10 og +40°C

Udstyret er ikke designet til at blive brugt ved højde over 2000m. over hav overfladen.

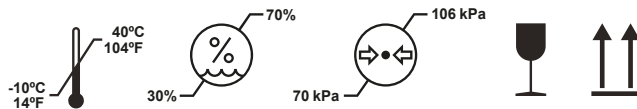
Forklaring af symboler på emballagen:**Transport og opbevaring**

Guldmann anbefaler, at produkterne altid transporteres og opbevares i original emballage.

4.00 Vedligeholdelse og opbevaring

4.01 Rengøring og desinfektion

Vi anbefaler, at produkterne og de dele, patienter og plejere kan komme i kontakt med, rengøres med en fugtig klud med varmt vand og en mild sæbeopløsning.

Hvis desinfektion er påkrævet, skal du bruge desinfektionsklude med en opløsning af isopropanol på op til 85% eller en fugtig klud med varmt vand og et desinficerende resemiddel, eks. en klor opløsning op til 1500 ppm.

Hvis andre kemikalier og/eller væsker med højere opløsning benyttes til at rengøre og desinficere disse produkter, bedes du venligst kontakte Guldmann og oplyse varens kemiske sammensætning på sikkerhedsbladet, så der kan tages hensyn til dette.

Bemærk: Vær omhyggelig med at sikre, at der ikke er væsker i liften. Liften er ikke vandtæt. Hvis liften ikke beskyttes mod væsker, kan det resultere i, at liften bliver beskadiget, eller det kan føre til personskade.

4.02 Opbevaring

Se 3.00

Hvis GHZ tages ud af drift i en længere periode, skal nødstoppet være trukket. Dette sikrer at batteriet ikke aflades.

4.03 Daglig vedligeholdelse

Kontrollér, at løftesejlet og løftestropper ikke er slidt eller beskadiget, før produkterne anvendes.

Brug ikke løftesejlet, hvis det er beskadiget eller defekt.

Brug ikke løftemodulet, hvis løftestroppen eller løftebøjlen er beskadiget eller defekt.

Kontakt i stedet din leverandør og bestil et nyt løftesejl eller en ny løftestrop. Udskiftning af løftestroppen skal foretages af Guldmann Service Team eller en uddannet tekniker i henhold til Guldmann's anvisninger.

4.04 Bortskaffelse af løftemodulet inkl. batteri

Lokale og nationale regler for miljørigtig genanvendelse skal følges. Batterier (NiMH) skal altid indleveres til et godkendt indleveringssted for genbrug.

5.00 Service og levetid

5.01 Levetid

Produktet har en forventet levetid på 15 år, under forudsætning af at de bruges korrekt, og serviceeftersyn nævnt under punkt 5.02 bliver overholdt.

Anslået levetid før udskiftning (status kan ses i SIC-programmet):

Løftestrop - 20.000 normal løft (85 kg / 1000 mm)

Tandrem - 20.000 normal løft (85 kg / 1000 mm)

Batteri - 20.000 normal løft (85 kg / 1000 mm)

Udskiftning af komponenter

Udskiftning af batterier, printkort og løftestropper skal foretages af Guldmann Service Team eller en uddannet servicetekniker.

Ingen dele af udstyre skal serviceres medens det er i brug med en patient.

5.02 Sikkerheds-/serviceeftersyn

I henhold til den internationale standard DS/EN ISO 10535 "Hoist for the transfer of disabled persons – Requirements and test methods" **skal** der udføres et sikkerhedseftersyn på løftemodulet og skinnedsystemet mindst 1 gang årligt.

Guldmann anbefaler, at regelmæssige sikkerheds-/serviceeftersyn udføres én gang årligt.

Sikkerheds/service eftersyn af produkterne skal udføres af Guldmann Service Team eller en certificeret servicetekniker. I forbindelse med købet, kan Guldmann tilbyde en serviceaftale, der omfatter disse eftersyn. Under sikkerheds-/serviceeftersynet skal der føres rapport over, hvad der kontrolleres og udskiftes. Dele, som er slidte eller defekte, skal udskiftes med originale reservedele fra Guldmann. Reservedelstegninger og dokumentation kan rekvireres hos Guldmann Service Team.

Dokumentation/tjekliste i forbindelse med sikkerheds-/serviceeftersyn kan rekvireres hos Guldmann Service Team.

5.03 Fejlfinding

Løftemodulet reagerer ikke på tryk på håndbetjeningens taster

1. Kontrollér, at nødstopet ikke er aktiveret (*se afsnit 2.04*).
2. Kontrollér at løftemodulet er tændt og at batteriet er opladet (*se afsnit 2.02*).
3. Kontrollér, at strømforsyningen er tændt og sluttet til docking stationen.
4. Sæt håndbetjeningen i docking stationen og oplad løftemodulet (*se afsnit 2.03*).
5. Kan fejlen ikke findes og afhjælpes, kontakt Guldmann Service Team.



CE mærke



Medicinsk udstyr klasse I i overensstemmelse med EU MDR Regulativ



Type B i overensstemmelse med IEC/EN 60601-1



Læs brugsanvisningen inden ibrugtagning



Må ikke bortskaffes som almindeligt husholdningsaffald, men skal bringes til genbrug.

Udstyr i klasse II Ikke-permanent montering uden jordforbindelse

Udstyret egner sig ikke til brug i nærheden af brændbare væsker.

Beskyttelsesgrad i forbindelse med indtrængende væsker (vand)

Løftemodul IP 20

Håndbetjening IP 44

Docking station IP 20

Strømforsyning IP 20

Eksempler på labels

Løftemodul

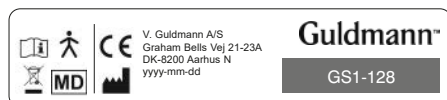

Strømforsyning

SINPRO
 SWITCHING POWER SUPPLY
 MODEL NO.: HPU31B-110
 INPUT: 100-240V ~ 47-63Hz
 0.6-0.4A
 OUTPUT: 36V --- 0.83A max

CB
 Indoor use only

LPS
 CE
 Efficiency Level 1

EN 60501-1
 IEC 9500-1

アピリティーズ・クアネット株式会社

CAUTION
 DO NOT OPEN
 RISK OF ELECTRIC SHOCK
ATTENTION RISQUE DE CHOC ELECTRIQUE
 NE PAS OUVRIIR

RoHS XX MADE IN

Løftebøjle

MD GH Lifting Hanger
 max xxx kg/xxx lbs **CE**

1: Guldmann A/S
 Graham Bells Vej 21-23A
 DK-8200 Aarhus N
 www.mensid

REF: xxxxxx LOT: xxxxxx

Guldmann Barcode 128C / GS1-128

Håndbetjening

Part no. xxxxxx
 Edition xxx
 Date xxxx-xx-xx
 IP44



7.00

Tekniske specifikationer

GHZ løftemoduler, konfigurationer						Tilvalg										
Guldmann løft type	Produkt linie	Løftekapacitet i kg	Antal løftestroppe	Antal løfte-motorer	Antal horisontale køremotorer	IR fjernbetjening	Service modul	CLM modul	Vægtmodul	WiFi modul	Klasse III vægt	Trailer modul	Coating	Excl. Turbospeed	UL	Opladning i håndbetjening
GHZ	(x)	xxx	x	x	x	Konfigurationskode (xxxxx)										
GHZ		255	1	1	0											

Eksempel: GHZ 255 110 (xxxxx)

GHZ	255	1	1	0	
					N/A
					1 løftemotor
					1 løftestrop
					Løftekapacitet SWL: 255 kg
					-
					Løftemodul, type GHZ

Funktioner

Løftekapacitet, SWL.....	255 kg
Betjening	håndbetjening
Lydniveau.....	63 dB (A)

Løfthastighed

85 kg belastning.....	40 mm/sek
150 kg belastning.....	40 mm/sek
Max belastning, SWL.....	40 mm/sek
Max 5 kg belastning.....	40 mm/sek

Vægt og materialer

SWL.....	255 kg
Egenvægt.....	8,0 kg

Covers

UL 94 V-0 brandhæmmende og slagfast plastic, der kan genbruges

Mål

A	450 mm
B	172 mm
C	254 mm
D	2.500 mm

Løftemodulets dybde..... 155 mm

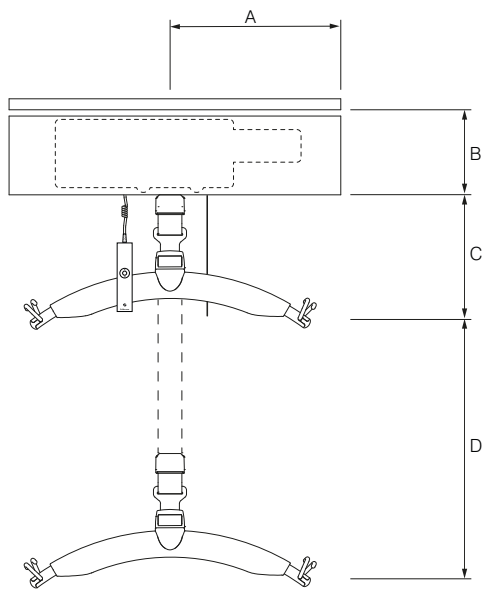

Sikkerhed

Nødstop	Ja
Nødfir	Ja, elektrisk
Styring af løftestrop	Ja
Afbrydningsvinkel ved skævt træk	10° langs skinnen 45° på tværs af skinnen

Elektronik

Tændt/slukket	Automatisk, når modulet bruges. Blød start/stop
Beskyttelse mod overbelastning	Automatisk
Beskyttelse ved lavt batteriniveau	Automatisk
Strømforsyning	36 V DC, 0,83 A
Forsyningsspænding, strømforsyning	100-240 V AC, 47-63 Hz

Batteri	24 V NiMH
SWL: 255 kg	2,0 Ah

Vedvarende drift med korte lastetider:

3 timer uden opladning	10/90 % (2 min. drift/18 min. pause)
------------------------	--------------------------------------

Maksimalt antal løft i træk med:

85 kg	55/1000 mm
SWL: 255 kg	21/1000 mm

Maks. opladningstid ved 25°C:

SWL: 255 kg	3 timer
-------------	---------

Driftstemperatur	10°C - 35°C
------------------	-------------

Beskyttelsesgrad i forbindelse med indtrængende væsker (vand)

Løftemodul	IP 20
Håndbetjening	IP 44
Docking station	IP 20
Strømforsyning	IP 20

8.00

EU-overensstemmelseserklæring

Produktet er fremstillet i henhold til Europa-parlamentets og Rådets forordning (EU) 2017/745 af 5. april 2017, som medicinsk udstyr klasse I.

9.00

Erklæring om miljøpolitik - V. Guldmann A/S

Guldmann arbejder løbende på at sikre, at virksomhedens påvirkning af miljøet både lokalt og globalt reduceres til et minimum.

Det er Guldmanns målsætning at:

- Efterleve den gældende lovgivning på miljøområdet (f.eks. WEEE- og REACH-direktiverne)
- Sikre, at vi i videst mulige udstrækning benytter materialer og komponenter, der overholder RoHS-bekendtgørelsen
- Sikre, at vores produkter ikke unødigt påvirker miljøet negativt i forbindelse med brug, genbrug og evt. destruktion
- Sikre, at vores produkter medvirker til et positivt arbejdsmiljø de steder, hvor de anvendes

Der gennemføres årligt tilsyn af forvaltningen Natur og Miljø under Aarhus Kommune med udgangspunkt i miljøbeskyttelseslovens § 42.

10.00

EMC-oplysninger

Tablet 1

Retningslinjer og producentens erklæring – elektromagnetiske emissioner

GHZ er beregnet til brug i det elektromagnetiske miljø, der er angivet herunder. Kunden eller brugeren af GHZ bør sikre sig, at den bruges i et sådant miljø.

Emissionstest	Overholdelse	Elektromagnetisk miljø – retningslinjer
RF-emissioner CISPR 11	Gruppe 1	GHZ bruger kun RF-energi til dens indvendige funktioner. Derfor er RF-emissionerne meget lave, og det er ikke sandsynligt, at de forårsager interferens med elektronisk udstyr i nærheden.
RF-emissioner CISPR 11	Klasse B	
Harmoniske emissioner IEC 61000-3-2	Klasse A	GHZ er egnet til brug i alle bygninger, herunder beboelsesbygninger, og dem, der er direkte tilsluttet det offentlige lavspændingsforsyningsnet, der forsyner bygninger, der bruges til beboelse.
Spændings- fluktuationer/ spændingsemmissioner IEC 61000-3-3	Overholder	

Tabel 2**Retningslinjer og producentens erklæring – elektromagnetisk immunitet**

GHZ er beregnet til brug i det elektromagnetiske miljø, der er angivet herunder.
Kunden eller brugeren af GHZ bør sikre sig, at den bruges i et sådant miljø.

Test af IMMUNITET	IEC 60601-testniveau	Overholdelsesniveau	Elektromagnetisk miljø – retningslinjer
Elektrostatisk udledning (ESD) IEC 61000-4-2	± 6 kV kontakt ± 8 kV luft	± 6 kV kontakt ± 8 kV luft	Gulve bør være af træ, beton eller keramiske fliser. Hvis gulvene er dækket med syntetisk materiale, bør den relative luftfugtighed være mindst 30 %.
	± 2 kV for strømforsyningsledninger ± 1 kV for indgangs-/udgangsledninger	± 2 kV for strømforsyningsledninger ± 1 kV for indgangs-/udgangsledninger	Elnettets strømkvalitet bør være af en kvalitet, der er typisk for et erhvervsmæssigt miljø eller hospitalsmiljø.
Spændingsbølge IEC 61000-4-5	± 1 kV ledning(er) til ledning(er) ± 2 kV ledning(er) til jord	± 1 kV differentialmodus ± 2 kV fællesmodus	Elnettets strømkvalitet bør være af en kvalitet, der er typisk for et erhvervsmæssigt miljø eller hospitalsmiljø.
Spændingsdyk, korte afbrydelser og spændingsvariationer i strømforsyningsindgangsledningerne IEC 61000-4-11	<5 % U_T (>95 % dyk i U_T) for 0,5 cyklus	<5 % U_T (>95 % dyk i U_T) for 0,5 cyklus	Elnettets strømkvalitet bør være af en kvalitet, der er typisk for et erhvervsmæssigt miljø eller hospitalsmiljø. Hvis brugeren af GHZ kræver fortsat drift under strømafbrydelser fra elnettet, anbefales det, at GHZ strømforsynes fra en nødstrømsforsyning eller et batteri.
	40 % U_T (60 % dyk i U_T) for 5 cyklusser	40 % U_T (60 % dyk i U_T) for 5 cyklusser	
	70 % U_T (30 % dyk i U_T) for 25 cyklusser	70 % U_T (30 % dyk i U_T) for 25 cyklusser	
70 % U_T (30 % dyk i U_T) for 25 cyklusser		<5 % U_T (95 % dyk i U_T) for 5 sek.	
Netfrekvensens (50/60 Hz) magnetfelt IEC 61000-4-8	3 A/m	3 A/m	Netfrekvensens magnetfelt bør måles på det tilsigtede installationssted for at sikre, at det er tilstrækkeligt lavt.

BEMÆRKNING U_T er vekselstrømnettets spænding inden anvendelsen af testniveauet.

Tabel 4**Retningslinjer og producentens erklæring – elektromagnetisk immunitet**

GHZ er beregnet til brug i det elektromagnetiske miljø, der er angivet herunder.
Kunden eller brugeren af GHZ bør sikre sig, at den bruges i et sådant miljø.

Test af IMMUNITET	IEC 60601 -testniveau	Overholdelses-niveau	Elektromagnetisk miljø – retningslinjer
Ledningsbåren RF IEC 61000-4-6 Udstrålet RF IEC 61000-4-3	3 Vrms 150 kHz til 80 MHz 3 V/m 80 MHz til 2,5 GHz	3 Vrms 3 V/m	<p>Bærbart og mobilt RF-kommunikationsudstyr bør ikke bruges tættere på nogen del af GHZ, herunder kabler, end den anbefalede separationsafstand, der er beregnet ud fra den ligning, der er gældende for transmitterens frekvens.</p> <p>Anbefalet separationsafstand $d=1,2\sqrt{Pd}=1,2\sqrt{P}$ 80 MHz til 800 MHz $d=2,3\sqrt{P}$ 800 MHz til 2,5 GHz</p> <p>Hvor P er den maksimale nominelle udgangseffekt for transmitteren i watt (W) i henhold til transmitterens producent, og d er den anbefalede separationsafstand i meter (m). Feltstyrker fra faste RF-transmittere, som det er fastslået ved en elektromagnetisk stedsundersøgelse ^{a)}, bør være mindre end overholdelsesniveauet i hvert frekvensområde ^{b)} Der kan opstå interferens i den umiddelbare nærhed af udstyr, der er mærket med det følgende symbol:</p> 

BEMÆRKNING 1 Ved 80 MHz og 800 MHz gælder det højere frekvensområde.

BEMÆRKNING 2 Disse retningslinjer kan ikke anvendes i alle situationer. Elektromagnetisk udbredelse påvirkes af absorption og tilbagekastning fra bygninger, genstande og mennesker.

^{a)} Feltstyrker fra faste transmittere, såsom basisstationer til radiotelefoner (mobile/trådløse) og landmobile radioer, amatørradio, AM- og FM-radiospredning og TV-spredning, kan ikke forudsiges teoretisk med nøjagtighed. For at vurdere det elektromagnetiske miljø med hensyn til faste RF-transmittere bør en elektromagnetisk undersøgelse af stedet overvejes. Hvis den målte feltstyrke på stedet, hvor GHZ bruges, overstiger det gældende RF-overholdelsesniveau herover, bør GHZ holdes under opsyn for at kontrollere, at den fungerer normalt. Hvis der observeres unormal drift, kan yderligere tiltag være nødvendige, eksempelvis at omplacere eller flytte GHZ.

^{b)} Over frekvensområdet 150 kHz til 80 MHz skal feltstyrkerne være mindre end 3 V/m.

Tabel 6**Anbefalede separationsafstande mellem bærbart og mobil RF-kommunikationsudstyr og GHZ**

GHZ er beregnet til brug i et elektromagnetisk miljø, hvori udstrålede RF-forstyrrelser er kontrollerede. Kunden eller brugeren af GHZ kan hjælpe med at forhindre elektromagnetisk interferens ved at opretholde minimumsafstanden mellem bærbart og mobil RF-kommunikationsudstyr (transmittere) og GHZ, som anbefalet herunder, i henhold til den maksimale udgangseffekt for kommunikationsudstyret.

Nominel maksimal udgangseffekt for transmitter W	Separationsafstand i henhold til transmitterens frekvens m		
	150 kHz til 80 MHz d=1,2√P	80 MHz til 800 MHz d=1,2√P	800 MHz til 2,5 GHz d=2,3√P
0,01	0,12	0,12	0,23
0,1	0,38	0,38	0,73
1	1,2	1,2	2,3
10	3,8	3,8	7,3
100	12	12	23

For transmittere med en nominel maksimal udgangseffekt, der ikke er anført herover, kan den anbefalede separationsafstand d i meter (m) estimeres ved hjælp af den ligning, der er gældende for transmitterens frekvens, hvor P er transmitterens maksimale nominelle udgangseffekt i watt (W) i henhold til producenten af transmitteren.

BEMÆRKNING 1 Ved 80 MHz og 800 MHz gælder separationsafstanden for det højere frekvensområde.

BEMÆRKNING 2 Disse retningslinjer kan ikke anvendes i alle situationer. Elektromagnetisk udbredelse påvirkes af absorption og tilbagekastning fra bygninger, genstande og mennesker.

11.00 Garanti og servicevilkår

A. Garanti

Guldmann garanterer, at udstyret er fri for materielle defekter under normal brug og vil fungere i overensstemmelse med de specifikationer, der er angivet i den med udstyret følgende dokumentation.

Denne udtrykkelige garanti gælder i et år fra datoen for det oprindelige køb og første installation ("Garantiperioden"). Hvis et gyldigt klagekrav indsendes i Garantiperioden i forbindelse med funktionsfejl eller udstyrsfejl, vil Guldmann reparere eller udskifte udstyret uden ekstra omkostninger for dig. Det er alene Guldmanns afgørelse, om udstyret skal repareres eller udskiftes.

Garantien dækker ingen dele af udstyret, der har været udsat for skadevoldelse eller misbrug af brugeren eller andre. Garantien dækker ingen dele af udstyret, der er blevet modificeret eller ændret på nogen måde af brugeren eller andre. Guldmann garanterer ikke, at løfteanordningens funktioner opfylder dine krav eller fungerer uafbrudt eller fejlfrit.

Denne garanti er gældende med mindre andet er aftalt, og de ovenfor anførte afhjælpninger er de eneste afhjælpninger, der tilbydes. Ændringer af denne garanti eller supplerende garantier er kun bindende for Guldmann, hvis de afgives af en af Guldmanns dertil bemyndigede funktionærer. Følgelig udgør yderligere udsagn som reklamer eller præsentationer, uanset om de er mundtlige eller skriftlige, ikke garantier udstedt af Guldmann.

Denne garanti er ugyldig, hvis udstyret betjenes og vedligeholdes på en måde, som ikke er i overensstemmelse med den tilsigtede anvendelse eller instruktionerne, der følger med produktet. For at garantien skal forblive gældende i hele Garantiperioden, skal al service på udstyret udføres af en Guldmann certificeret tekniker. Eventuelle dele eller komponenter repareret eller udskiftet af en Guldmann certificeret tekniker vil være under garanti i resten af Garantiperioden.

B. Service eller reparation

Kontakt Guldmanns reparationsafdeling for at indhente en godkendelse, før defekte dele returneres inden for Garantiperioden. Du vil modtage et returgodkendelsesnummer samt en adresse for returnering af varen til garantiservice eller udskiftning. Returner ikke dele til Guldmann under garantien uden først at have modtaget et returgodkendelsesnummer.

Sendes delen eller delene med posten, skal disse pakkes omhyggeligt ind for at forhindre skader. Medsend dit returgodkendelsesnummer, en kort beskrivelse af problemet samt din returadresse og dit telefonnummer. Guldmann påtager sig intet ansvar for tab eller skader under transporten, så det anbefales at forsikre pakken.

| Time to care |

V. Guldmann A/S
Tlf. +45 8741 3100
info@guldmann.com
www.guldmann.dk