

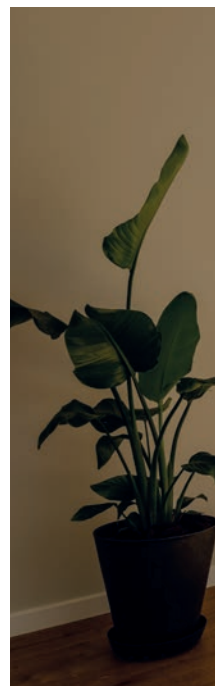

Platformliften
LP50 & LP50H



DISCRETE EN ESTHETISCHE OPLOSSINGEN

Zowel de LP50 als de LP50H bieden een zeer eenvoudige en discrete oplossing die bijna onzichtbaar is als ze niet in gebruik zijn. Deze platformliften worden op maat gemaakt zodat ze perfect passen in de omgeving en een natuurlijk onderdeel worden van het gebouw of de ruimte. De LP50 en LP50H zijn bijzonder geschikt voor historische gebouwen of plaatsen waar een esthetische oplossing vereist is.

Aanpassing aan het bestaande gebouw of specifieke interieurontwerp is mogelijk omdat de tilplatforms ontworpen zijn voor vloeren van 22 mm, zoals hout, tegels, tapijt of soortgelijke materialen. Beide platformliften hebben een zeer lage installatiehoogte van 160 mm, waardoor de platformlift zeer eenvoudig te installeren is zonder dat er grote structurele aanpassingen nodig zijn.



HET VERSCHIL ZIT HEM IN DE DETAILS

De Stepless LP50 en LP50H zijn in de vloer gemonteerde platformliften voor gebruik binnenshuis die ontworpen zijn om mensen met beperkte mobiliteit te helpen bij het omgaan met kleine niveauverschillen. De platformliften worden ingebouwd in de vloer en bieden daarmee een eenvoudige en discrete oplossing die bijna onzichtbaar is wanneer deze niet in gebruik zijn. Beide platformliften kunnen een hoogteverschil van 830 mm overbruggen en hebben een maximaal tilvermogen van 375 kg.



▲ **LP50** - Verticale platformlift met een maximaal te overbruggen hoogte van 830 mm.

◀◀ **LP50H** - Verticale platformlift met horizontale verplaatsing, wat betekent dat het over de te overbruggen trap naar binnen beweegt. Maximaal te overbruggen hoogte van 830mm en een horizontale verplaatsing van maximaal 900 mm.



Monumentale en
erfgoedgebouwen



Openbare gebouwen



Privéwoningen

MAKKELIJK TE BESTUREN

De LP50 en LP50H hebben een gebruiksvriendelijk en intuïtief bedieningspaneel zodat de meeste gebruikers ze zelfstandig kunnen bedienen.

VEILIGHEID IS TOPPRIORITEIT

Wanneer geactiveerd, zijn de LP50 en LP50H uitgerust met veiligheidsranden die automatisch langs alle zijden van het tilplatform omhoog komen. Dit voorkomt dat de gebruiker van de rand van het platform rijdt terwijl het in gebruik is. Bij het bereiken van het bovenste niveau zakt de voorkant van het platform automatisch naar vloerniveau, zodat de gebruiker het platform gemakkelijk en ongehinderd kan verlaten.

Als extra veiligheidsmaatregel om te voorkomen dat vreemde voorwerpen binnendringen, worden de LP50 en LP50H geleverd met veiligheidsschermen die het hele hefgebied van het platform afdekken en beschermen.

Afhankelijk van de lokale en nationale regelgeving kunnen verschillende regels gelden met betrekking tot tilhoogte en afscherming.





WIJ BEGELEIDEN U – STAP VOOR STAP

Mocht u informatie wensen over een specifiek project, komen wij graag op locatie om de beste oplossing en eventuele bouwkundige zaken te adviseren.

De installatie van de platformlift wordt uitgevoerd door onze getrainde monteurs. Omdat de LP50 en LP50H relatief weinig bouwkundige aanpassingen vragen, verloopt het proces relatief eenvoudig en snel.

De LP50 en LP50 H vergen minimaal onderhoud vanwege hun eenvoudige en robuuste technologie, echter is het van cruciaal belang om het onderhoud regelmatig uit te laten voeren. Wij raden u aan om een serviceovereenkomst rechtstreeks met Stepless by Guldmann of bij een gecertificeerde Stepless-dealer af te sluiten.

◀ **LP50H** - met bedieningspaneel aan de muur.



◀◀◀ *Optionele platformbekleding - hout, tegels, tapijt of anders.*

◀◀ **LP50** - *Zeer lage installatiehoogte van slechts 160 mm. Veiligheidshelling langs alle zijden. Veiligheidsschermen beschermen het volledige tilgebied.*

◀ *Gebruiksvriendelijk bedieningspaneel verkrijgbaar in verschillende types voor montage aan de muur, op de vloer of rechtstreeks op het tilplatform.*

TECHNISCHE SPECIFICATIES

LP50

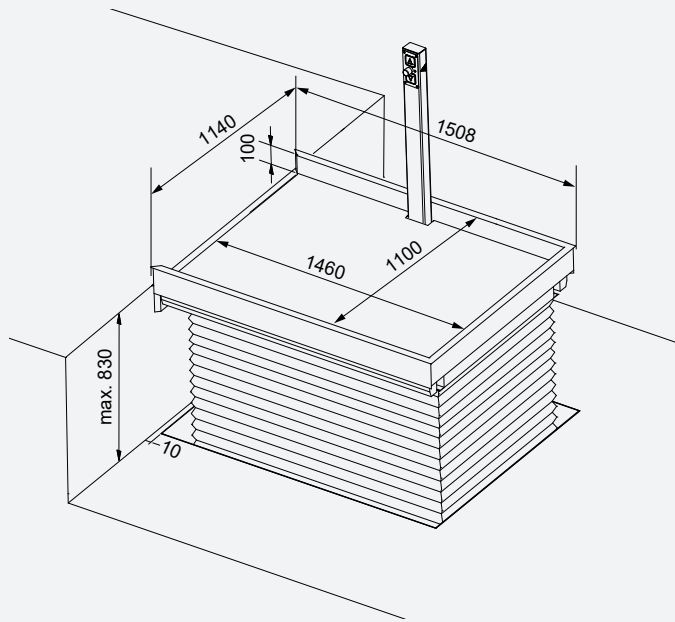
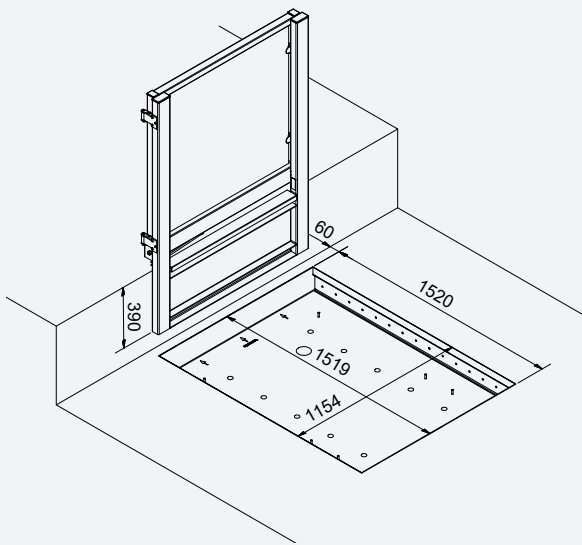

LP50H

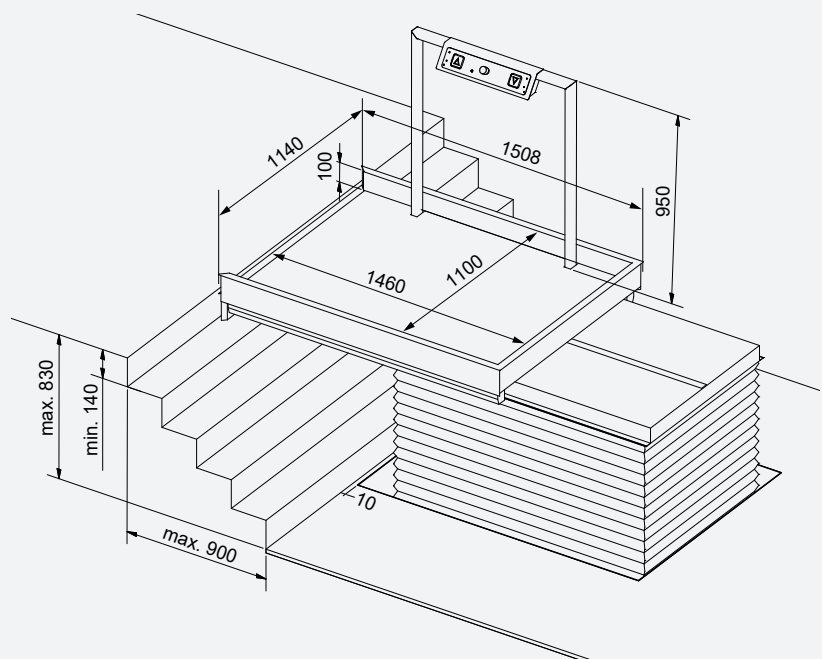
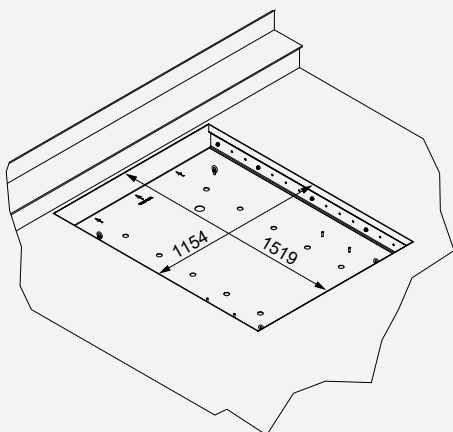

	LP50	LP50H
Functies		
Tilcapaciteit	375 kg	
Tilsnelheid	13 mm/sec	
Bediening		
Elektrisch	Bedieningspaneel / draadloze bediening	
Noodstop	Elektronisch	
Veiligheidsuitschakeling	Mechanische / elektrische veiligheidsuitschakeling	
Beoogd gebruik	Binnen	
Gewicht		
LP50 / LP50H, incl. pallet	270 kg	310 kg
Frame, incl. pallet	210 kg	
Materialen		
Materialen	Aluminium / gegalvaniseerd staal	
Veiligheidsrand	Geanodiseerd aluminium met rubberen strip	
Bedieningspaneel	Staal met poedercoating. Voorzijde in roestvast staal	
RAL-kleurcodes		
Vrijstaand paneel	Roestvrij staal, RAL7016	
Platform vloerafwerking	Optioneel	
Afmetingen		
Dikte van vloerafwerking	22 mm	
Tilhoogte	830 mm. Houd rekening met de plaatselijke voorschriften met betrekking tot de tilhoogte.	
Diepte van de kuil	160 mm. Het frame voor het inbedden moet altijd door Guldmann worden geleverd.	
Slede LP50H	-	900 mm
Elektrische onderdelen		
Aan/uit	Automatisch	
Stroomverbruik		
Stand-by	16 W	
Stand-by (sleep mode)	10 W	
Bediening	625 W	
Periodieke belasting	10/90	
Zekering		
230 V zekering	4A mcb	
24 V zekering	20A mcb	
110 V zekering	6A mcb	
Accu's	2 x 12 V/4,5 Ah Gasdicht en onderhoudsvrij	
Voeding		
Eerste	90-264 Vac	
Tweede	24 Vdc	
Accessoires		
	<ul style="list-style-type: none"> - Extern bedieningspaneel - Draadloze werking - 2weg communicatie 	

	LP50	LP50H
Markering		
	Het product is geproduceerd in overeenstemming met Richtlijn 2006/42/EC van de Raad van 17 mei 2006.	
Artikelnummer/model		
13013-xxx	LP50 verticaal tilplatform	
13012-xxx		Verticaal tilplatform met cantilever LP50H:
1301211	Putframe voor inbedding met wapening	
Classificatie		
Volgens ISO 9999	18 30 06	

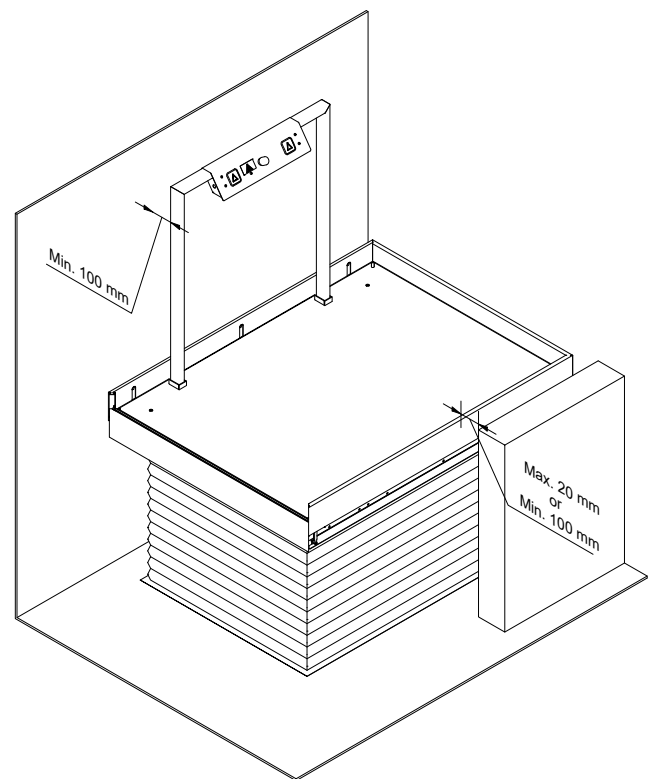

Het platform dient opgezet te worden met een minimale afstand van 100 mm van de handreling tot wand. Dit om beknellingsgevaar te voorkomen.



LP50H Platformlift