



GH3/GH3+ Lyftmotor Tekniska specifikationer

Vikt och material

Maxvikt	: 200 kg, 250 kg, 275 kg
Egenvikt	: 9,6 kg
med körmotor	: 10,5 kg
med integrerad våg och körmotor	: 11,1 kg

Maxvikt	: 300 kg, 350 kg, 375 kg, 400 kg
Egenvikt	: 14,2 kg
med körmotor	: 15,9 kg
med integrerad våg och körmotor	: 17,3 kg

Hölje : Stöttålig UL 94 V-0 flame
återvinningsbar plast

Mått

A	: 580 mm
B	: 345 mm
C	: 156 mm
D	: 184 mm
E, min	: 425 mm
F	: 2.500 mm
Djup lyft	: 205 mm

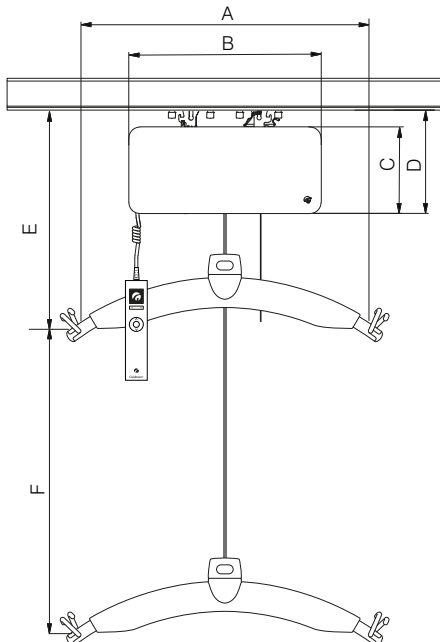

Funktioner

Manövrering	: Handkontroll / IR
Ljudnivå	: 52 dB (A)
Hastighet horisontalt med körmotor	: 220 mm/sek.

Säkerhet

Nödstopp	: Ja
Nödsänkning	: Ja, mekanisk och elektrisk
Kontroll av lyftband	: Ja
Brytvinkel vid sneddragnig:	: 45° på längden 10° på tvären

Elektriska specifikationer

On/off	: Automatiskt vid användning. Mjuk start/stopp Skydd mot överladdning.
--------	--

Maxvikt	: 200 kg, 250 kg, 275 kg
Batteri	: 1 x 24 V NiMH, 2,1 Ah
Max laddningstid (skena)	: 2 timmar
Max laddningstid (handkontroll)	: 3 timmar

Maxvikt	: 300 kg, 350 kg, 375 kg, 400 kg
Batteri	: 2 x 24 V NiMH, 2,1 Ah
Max laddningstid (skena)	: 4 timmar
Max laddningstid (handkontroll)	: 6 timmar

Batteriskydd : Vid batterispänning under 22 V blir indikatorlampan orange. Lyften stannar om spänningen faller under 20 V

Strömförsörjning	: 33 V AC, 2,5 A
Matningsspänning, transformator Klass I	: 100-240V AC
transformator Klass II	: 100-115V AC / 220-230V AC

Tätningssklass (IP) enligt IEC 60529

Lyft motor	: IP 20
Handkontroll	: IP 44
IR Kontroll	: IP 20
Transformator Klass I	: IP 20
Transformator Klass II	: IP 21

Märkning

Produkten är tillverkad enligt överensstämmelse med Europaparlamentets och Rådets Förordning (EU) 2017/745 av den 5 april 2017, som medicintekniska produkter klass I.

Klassifikation

Följande ISO 9999

Patent	: PA 2008 00888 PA 2008 00894 PA 2008 00895
--------	---

Time to care



GH3/GH3+ Lyftmotor Tekniska specifikationer

GH lyftmoduler konfiguration			Tillval														
Guldmann lyftmodell	Lyfthastighet, mm/s (Normal/Turbo)	Max lyftkapacitet	Wi-Fi	Dataöverföring - visas på MyGuldmann	Handkontroll med display	Function on demand	Våg	Klass III våg	Träningsmodul	Coating	UL	Fast skenladdning	Laddning i dockningsstation	Positioneringsläs	IR fjärrkontroll ^{x)}	Horisontella drivmotorer ^{y)}	
GH3	40/100	200								•	•	✓	•	•	•	•	
		250								•	•	✓	•	•	•	•	
		275									•	•	✓	•	•	•	•
		300									•	•	✓	•	•	•	•
		350									•	•	✓	•	•	•	•
		375									•	•	✓	•	•	•	•
		400									•	•	✓	•	•	•	•
GH3+	60/100	200	✓	✓	✓	•	•	•	•	•	•	✓	•	•	•	•	
		250	✓	✓	✓	•	•	•	•	•	•	✓	•	•	•	•	
		275	✓	✓	✓	•	•	•	•	•	•	✓	•	•	•	•	
		300	✓	✓	✓	•	•	•	•	•	•	✓	•	•	•	•	
		350	✓	✓	✓	•	•	•	•	•	•	✓	•	•	•	•	
		375	✓	✓	✓	•	•	•	•	•	•	✓	•	•	•	•	
		400	✓	✓	✓	•	•	•	•	•	•	✓	•	•	•	•	

- Tillval
- ✓ Ingår alltid
- x) Inte kompatibel med UL

Lyfthastighet	GH3	GH3+
85 kg vikt	40 mm/sek.	60 mm/sek.
150 kg vikt	40 mm/sek.	60 mm/sek.
Max viktkapacitet	40 mm/sek.	55 mm/sek.
Max 5 kg vikt	40/100 mm/sek.	60/100 mm/sek.

Antal lyft och Intermittens

Max. antal lyft i serie : 55 med 85 kg/1000 mm
 Max. laddningstid (skena) : 2 timmar
 Max. laddningstid (handkontroll) : 3 timmar
 Intermittens : 4 min. ON/16 min. OFF

SWL : 300 kg, 350 kg, 375 kg, 400 kg
 Max. antal lyft i serie : 40/1000 mm
 Max. laddningstid (skena) : 4 timmar
 Max. laddningstid (handkontroll) : 6 timmar
 Intermittens : 2 min. ON/18 min. OFF

SWL : 200 kg, 250 kg, 275 kg
 Max. antal lyft i serie : 21/1000 mm
 Max. laddningstid (skena) : 2 timmar
 Max. laddningstid (handkontroll) : 3 timmar
 Intermittens : 2 min. ON/18 min. OFF