



**Guldmann Sverige AB**  
Tel. +46 0322 55290  
info@guldmann.se  
www.guldmann.se

## GH3 Twin Lyftmotor Tekniska specifikationer

### Vikt och material

Maxvikt	: 250 kg, 375 kg, 500 kg
Egenvikt	: 19,2 kg

Hölje : Stöttålig UL 94 V-0 flame återvinningsbar plast

### Mått

A	: 860 mm
B	: 817 mm
C	: 156 mm
D	: 184 mm
E, min	: 655 mm
F, max	: 3155 mm
G	: 473 mm
Djup lyft	: 205 mm

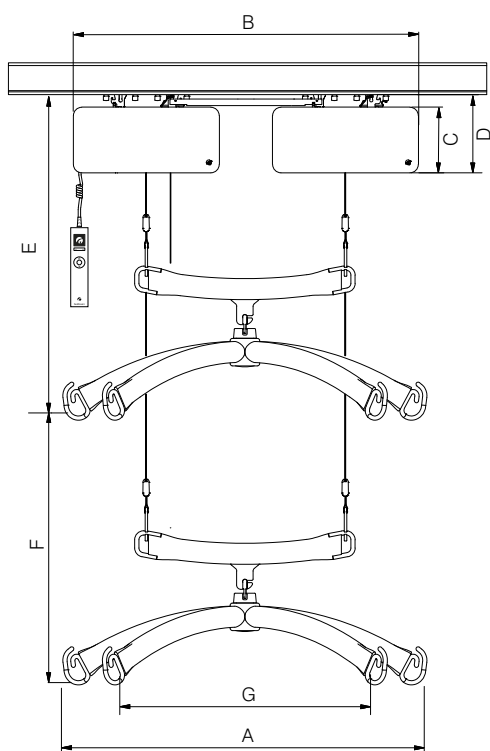

### Funktioner

Manövrering	: Handkontroll / IR
Ljudnivå	: 52 dB (A)

### Säkerhet

Nödstop	: Ja
Nödsänkning	: Ja, mekanisk och elektrisk
Kontroll av lyftband	: Ja
Brytvinkel vid sneddragnig	: 45° på längden 10° på tvären

### Elektriska specifikationer

On/off	: Automatiskt vid användning. Mjuk start/stopp. Skydd mot överladdning.
Batteri	: 24 V NiMH, 2 x 2,1 Ah
Max laddningstid	: 4 timmar
Batteriskydd	: Vid batterispänning under 22 V blir indikatorlampan orange. Lyften stannar om spänningen faller under 20 V
Strömförsörjning	: 33 V AC, 2,5 A
Matningsspänning,	
transformator Klass I	: 100-240V AC
transformator Klass II	: 100-115V AC / 220-230V AC

### Tätningssklass (IP) enligt IEC 60529

Lyft motor	: IP 20
Handkontroll	: IP 44
IR Kontroll	: IP 20
Transformator Klass I	: IP 20
Transformator Klass II	: IP 21

### Märkning

Produkten är tillverkad enligt överensstämmelse med Europaparlamentets och Rådets Förordning (EU) 2017/745 av den 5 april 2017, som medicintekniska produkter klass I.

### Klassifikation

Följande ISO 9999

### Patent

: PA 2008 00888
: PA 2008 00894
: PA 2008 00895

Time to care

Guldmann™



## GH3 Twin Lyftmotor Tekniska specifikationer

GH lyftmoduler konfiguration			Tillval													
Guldmann lyftmodell	Lyfthastighet, mm/s (Normal/Turbo)	Max lyftkapacitet	Wi-Fi	Dataöverföring - visas på MyGuldmann	Handkontroll med display	Function on demand	Våg	Klass III våg	Träningsmodul	Coating	UL	Fast skenladdning	Laddning i dockningsstation	Positioneringslåås	IR fjärrkontroll <sup>x)</sup>	Horisontella drivmotorer <sup>x)</sup>
GH3+ Twin	60/100	250	✓	✓	✓	•	•	•		•	•	✓				
		375	✓	✓	✓	•	•			•	•	✓				
		500	✓	✓	✓	•	•	•		•	•	✓				

- *Tillval*
- ✓ *Ingår alltid*
- x) *Inte kompatibel med UL*

	GH3 Twin
<b>Lifting speed</b>	
85 kg vikt	60 mm/sek.
150 kg vikt	60 mm/sek.
Max viktkapacitet	55 mm/sek.
Max 5 kg vikt	60/100 mm/sek.

### Antal lyft och Intermittens

Max. antal lyft i serie : 55 med 85 kg/1000 mm  
 Laddningstid : 4 timmar  
 Intermittens : 2 min. ON/18 min. OFF

Max. antal lyft i serie : 21 med 250 kg/1000 mm  
 Laddningstid : 4 timmar  
 Intermittens : 2 min. ON/18 min. OFF

Max. antal lyft i serie : 21 med 375 kg/1000 mm  
 Laddningstid : 4 timmar  
 Intermittens : 2 min. ON/18 min. OFF

Max. antal lyft i serie : 21 med 500 kg/1000 mm  
 Laddningstid : 4 timmar  
 Intermittens : 2 min. ON/18 min. OFF