



GH1 Q/GH1+ Q Lyftmotor Tekniska specifikationer

Vikt och material

Maxvikt	: 175 kg, 205 kg, 255 kg
Egenvikt	: 8,0 kg

Hölje : Stöttålig UL 94 V-0 flame återvinningsbar plast

Mått

A	: 580 mm
B	: 350 mm
C	: 187 mm
D	: 196 mm
E, min	: 427 mm
F	: 2.500 mm
Djup lyft	: 194 mm

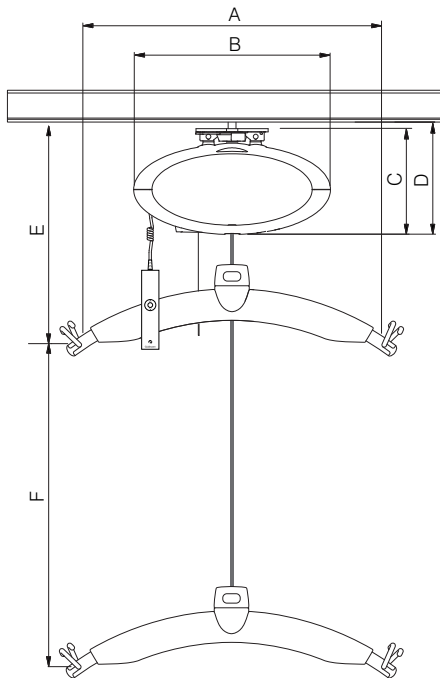

Funktioner

Manövrering	: Handkontroll
Ljudnivå	: 52 dB (A)

Säkerhet

Nödstop	: Ja
Nödsänkning	: Ja, elektrisk
Kontroll av lyftband	: Ja
Brytvinkel vid sneddragnin	: 45° på längden 10° på tvären

Elektriska specifikationer

On/off	: Automatiskt vid användning. Mjuk start/stop Skydd mot överladdning.
Batteri	: 1 x 24 V NiMH, 2,1 Ah
Max laddningstid	: 3 timmar
Batteriskydd	: Vid batterispänning under 22 V blir indikatorlampan gul. Lyften stannar om spänningen faller under 20 V
Strömförsörjning	: 36 V DC, 30W
Matningsspänning, strömförsörjning	: 100-240V AC, 47-63 Hz

Tätningssklass (IP) enligt IEC 60529

Lyft motor	: IP 44
Handkontroll	: IP 44
Laddstation	: IP 20
Strömförsörjning	: IP 20

Märkning

Produkten är tillverkad enligt överensstämmelse med Europaparlamentets och Rådets Förordning (EU) 2017/745 av den 5 april 2017, som medicintekniska produkter klass I.

Klassifikation

Följande ISO 9999

Patent	: PA 2008 00888 PA 2008 00894 PA 2008 00895
---------------	---

Time to care



GH1 Q/GH1+ Q Lyftmotor Tekniska specifikationer

GH lyftmoduler konfiguration			Tillval														
Guldmann lyftmodell	Lyfthastighet, mm/s (Normal/Turbo)	Max lyftkapacitet	Wi-Fi	Dataöverföring - visas på MyGuldmann	Handkontroll med display	Function on demand	Våg	Klass III våg	Träningsmodul	Coating	UL	Fast skenladdning	Laddning i dockningsstation	Positioneringsläs	IR fjärrkontroll ^{x)}	Horisontella drivmotorer ^{x)}	
GH1 Q	40/80	150								•			✓				
		175								•			✓				
		205									•			✓			
		255									•			✓			
GH1+ Q		175	✓	✓						•			✓				
		205	✓	✓						•			✓				
		255	✓	✓							•			✓			

• Tillval

✓ Ingår alltid

x) Inte kompatibel med UL

Lyfthastighet

85 kg vikt : 40 mm/sek
 150 kg vikt : 40 mm/sek
 Max viktkapacitet : 40 mm/sek
 Max 5 kg vikt : 40/80 mm/sek

Antal lyft och Intermittens

Max. antal lyft i serie : 55 med 85 kg/1000 mm
 Laddningstid : 3 timmar
 Intermittens : 4 min. ON/16 min. OFF

Max. antal lyft i serie : 39 med 175 kg/1000 mm
 32 med 205 kg/1000 mm
 21 med 255 kg/1000 mm

Laddningstid : 3 timmar
 Intermittens : 2 min. ON/18 min. OFF