



## **GH1 F Lyftmotor** **Tekniska specifikationer**

### **Vikt och material**

Maxvikt	: 175 kg, 205 kg, 255 kg
Lyftmotor	: 11,0 kg
Lyftmotor inkl. löpbana	: 12,2 kg

Hölje	: Stöttålig UL 94 V-0 brandhämmande återvinningsbar plast
-------	---

### **Mått**

A	: 580 mm
B	: 350 mm
C	: 230 mm
D	: 330 mm
E, min	: 580 mm
F	: 2500 mm
Djup lyft	: 194 mm

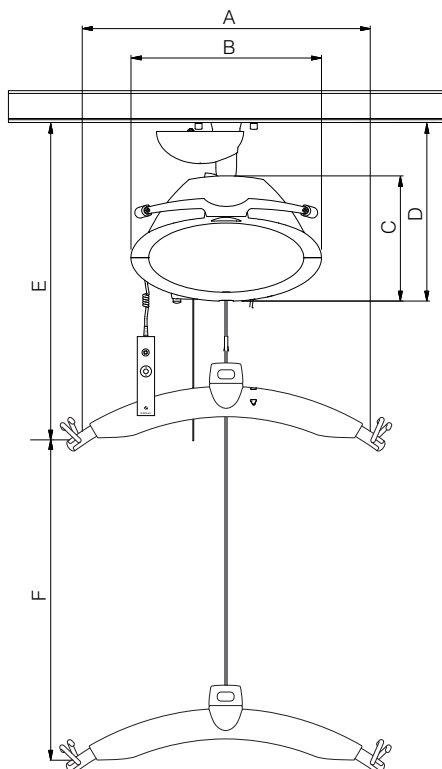

### **Funktioner**

Manövrering	: Handkontroll
Ljudnivå	: 52 dB (A)

### **Säkerhet**

Nödstopp	: Ja
Nödsänkning	: Ja, elektrisk
Kontroll av lyftband	: Ja
Brytvinkel vid sneddragnig:	: 45° på längden 10° på tvären

### **Elektriska specifikationer**

On/off	: Automatiskt vid användning. Mjuk start/stopp Skydd mot överladdning.
--------	--

Batteri	: 1 x 24 V NiMH, 2,1 Ah
Max laddningstid	: 3 timmar

Batteriskydd	: Vid batterispänning under 22 V blir indikatorlampan gul. Lyften stannar om spänningen faller under 20 V
--------------	---

Strömförsörjning	: 36 V DC, 0,83 A
Matningsspänning, strömförsörjning	: 100-240V AC, 47-63 Hz

### **Tätningssklass (IP) enligt IEC 60529**

Lyft motor	: IP 20
Handkontroll	: IP 42
Laddstation	: IP 20
Strömförsörjning	: IP 20

### **Märkning**

Produkten är tillverkad enligt överensstämmelse med Europaparlamentets och Rådets Förordning (EU) 2017/745 av den 5 april 2017, som medicintekniska produkter Klass I.

### **Klassifikation**

Följande ISO 9999

<b>Patent</b>	: PA 2008 00888 PA 2008 00894 PA 2008 00895
---------------	---

**| Time to care |**



## GH1 F Lyftmotor Tekniska specifikationer

GH lyftmoduler konfiguration			Tillval													
Guldmann lyftmodell	Lyfthastighet, mm/s (Normal/Turbo)	Max lyftkapacitet	Wi-Fi	Dataöverföring - visas på MyGuldmann	Handkontroll med display	Function on demand	Våg	Klass III våg	Träningsmodul	Coating	UL	Fast skenladdning	Laddning i dockningsstation	Positioneringsläs	IR fjärrkontroll <sup>x)</sup>	Horisontella drivmotorer <sup>x)</sup>
GH1 F	40/80	175								•			✓			
		205								•			✓			
		255									•			✓		

• Tillval

✓ Ingår alltid

x) Inte kompatibel med UL

### Lyfthastighet

85 kg vikt	:	40 mm/sek
150 kg vikt	:	40 mm/sek
Max viktkapacitet	:	40 mm/sek
Max 5 kg vikt	:	40/80 mm/sek

### Antal lyft och Intermittens

Max. antal lyft i serie	:	55 med 85 kg/1000 mm
Laddningstid	:	3 timmar
Intermittens	:	4 min. ON/16 min. OFF

Max. antal lyft i serie	:	39 med 175 kg/1000 mm
	:	32 med 205 kg/1000 mm
	:	21 med 255 kg/1000 mm

Laddningstid	:	3 timmar
Intermittens	:	2 min. ON/18 min. OFF



## Löpbana och transportvagn för GH1 F Tekniska specifikationer

### Löpbana för GH1 F

#### Funktioner

Lyftkapacitet, max. : 255 kg

#### Egenvikt

Löpbana : 1,2 kg

#### Mått

A : 98 mm  
B : 166 mm  
C\*, max. : 2800 mm  
D, min. : 650 mm  
D, max. : 750 mm  
Löpbanans djup : 84 mm

### Transportvagn för GH1 F

#### Funktioner

Kapacitet, påse : 2-3 selar  
2-3 lyftbyglar  
Kapacitet, max. : 25 kg

#### Egenvikt

Transportvagn inkl. påse : 10,0 kg

#### Mått

A : 1005 mm  
B : 735 mm  
Transportvagnens djup : 409 mm

\*Snörets längd C anpassas till skenhöjden vid installation

