



SE..... GHZ Taklyft

Brukarmanual – vers. 102.1

MD CE

Guldmann™

GHZ Taklyft

Artikelnummer:

556345

1.00	Syfte och användning	4
1.01	Tillverkare	4
1.02	Avsedda ändamål	4
1.03	Användningsområde	4
1.04	Användarvillkor	4
1.05	Viktigt/försiktighetsåtgärder	4
1.06	Maximal lyftkapacitet för GHZ-systemet	5
1.07	Uppackning och iordningställande	6
1.08	Placera en ny GHZ-lyft i ett befintligt väggskensystem	7
1.09	Installera / avinstallera GHZ i skenan	7
1.10	Strömförsörjning	7
1.11	Installera Guldmann lyftbygeln innan användning	8
1.12	Lyftsele	9
2.00	Beskrivning av funktioner	11
2.01	Piktogram	12
2.02	Indikeringslampor och ljudsignaler	12
2.03	Användning	12
2.04	Säkerhetsfunktioner	14
2.05	Tillbehör	15
3.00	Miljöförhållanden	16
4.00	Underhåll och förvaring	17
4.01	Rengöring och desinfektion	17
4.02	Förvaring	17
4.03	Dagliga underhållsrutiner	17
4.04	Kassering av GHZ inkl. batterier	17
5.00	Service och livslängd	17
5.01	Livslängd	17
5.02	Säkerhets-/serviceinspektioner	18
5.03	Felsökning	18
6.00	Klassificering	19
7.00	Tekniska specifikationer	21
8.00	Godkännanden	23
8.01	EU-försäkran om överensstämmelse	23

9.00	Miljöpolicyutlåtande – V. Guldmann A/S	24
<hr/>		
10.00	EMC-information	24
<hr/>		
11.00	Garanti och servicevillkor	27
A.	Garanti	27
B.	Service eller reparation	28

1.00 Syfte och användning

1.01 Tillverkare
V. Guldmann A/S
Graham Bells Vej 21-23A
DK-8200 Aarhus N
Tel. + 45 8741 3100
www.guldmann.com

1.02 Avsedda ändamål
GHZ-lyftmodulen är avsedd för att lyfta och flytta en person med funktionsnedsättning och för gåtråning.

1.03 Användningsområde
GHZ är lämplig för professionellt bruk på vårdhem, rehabiliteringscentra, institutioner och i privata hem och byggnader, där operatörer med medicinsk/klinisk utbildning ständigt finns på plats eller är på besök.

1.04 Användarvillkor
GHZ är en takmonterad lyft som löper i ett väggskenesystem.
GHZ är utformad för att användas med en mängd olika lyftbyglar och lyftselar

Följande gäller för användning av GHZ:

- GHZ bör endast användas av utbildad personal.
- Den maximala nominella belastning som anges på lyften får ej överskridas (*Avsnitt 1.06*)
- Den utbildning som Guldmann erbjuder alla kundgrupper vid köp av en takmonterad lyft ska ha genomgåts.
- Assistenten måste uppmärksamma brukarens tillstånd när lyften används.
- Lyften används i ett väggskenesystem som har installerats, testats och godkänts i enlighet med DS/EN ISO 10535 och anvisningar från Guldmann.
- Endast tekniker / installatörer som har certifierats av Guldmann får installera och testa skensystemen.
- Lyften måste användas med en lyftbygel från Guldmann (*avsnitt 1.11*).
- Lyften måste användas med en lyftsele från Guldmann eller andra lämpliga selar (*avsnitt 1.12*).

1.05 Viktig/försiktighetsåtgärder

- Läs instruktionerna noggrant före användning av lyften eller i samband med service och rengöring av lyften.
- Lyftens maxlast får aldrig överskridas.
- Lyften får endast användas till att lyfta en person.
- Det röda bandet är till för nödstopp och nödsänkning och skall anpassas för användarens räckvidd och får aldrig tas bort
- Om ett fel uppstår vid användning, stoppa användningen och kontakta Guldmann för service och reparation.

- Lyften styrs av ett microkretskort, som kan bli skadat av statisk elektricitet vid beröring utan nödvändiga försiktighetsåtgärder. (se punkt. 1.10). Elektronik inom lyften får endas servas / repareras av tekniker godkända av Guldmann.
- Brukaren får EJ hålla händerna om lyftbandet under lyft och förflyttning.
- Lyftbygeln får inte monteras eller bytas ut när lyften är positionerad över brukaren.
- GHZ får inte användas utomhus och i starkt korroderande miljöer som simbassänger.
- Ändringar på den här utrustningen får inte göras utan tillstånd från tillverkaren.
- GHZ kräver speciella säkerhetsföreskrifter beträffande EMC och måste installeras och tas i bruk enligt den EMC-information som finns i kapitel 10 EMC-information.
- GHZ kan påverkas av bärbar och mobil RF-kommunikationsutrustning.
- Tillbehör, givare och kablar måste alltid vara original Guldmann-komponenter. Användning av andra reservdelar än de som tillhandahålls av Guldmann kan leda till dåligt EMC-skydd. Detta kan orsaka skador på lyftmodulen GHZ såväl som elektriska produkter i närheten.
- GHZ får inte användas i närheten av eller staplad med annan utrustning. Om GHZ måste användas i närheten av eller staplad med annan utrustning måste den bevakas så att normal drift kan garanteras i den konfiguration i vilken den används.
- Transport av denna utrustning ska endast utföras efter förhållandenbeskrivs i avsnitt 3.00 Miljöförhållanden.
- GHZ är inte avsedd för användning i syrerika miljöer.
- Alla allvarliga händelser som inträffar i samband med den här enheten ska rapporteras till tillverkaren och den lokala behöriga myndigheten.

EMC

Om inte elektromagnetisk kompaibilitet (EMC) finns mellan GHZ och andra produkter får GHZ inte användas med dessa.

1.06

Maximal lyftkapacitet för GHZ-systemet

Läs etiketten som anger den maximala lyftkapaciteten för var och en av komponenterna.

Den komponent, t.ex. lyftbygeln eller lyftselen, som är märkt med den lägsta maximala lyftkapaciteten avgör hela systemets maximala lyftkapacitet.

Den maximala lyftkapaciteten får inte överskridas.

Observera att den maximala belastningen kan förändras när olika komponenter används, t.ex. lyftbyglar, lyftselar m.m.

Visuell kontroll av lyftmotorn

Om lyftmotorn anses vara skadad vid mottagandet, får den inte användas innan den har kontrollerats och godkänts av behörig person eller Guldmann Servicepersonal.

Innehåll i lådan

1. Lyften GHZ
2. Handkontroll
3. Strömförsörjning
4. Dockningstation
5. Botten skydd
6. Manual
7. Etikett för skensystemet

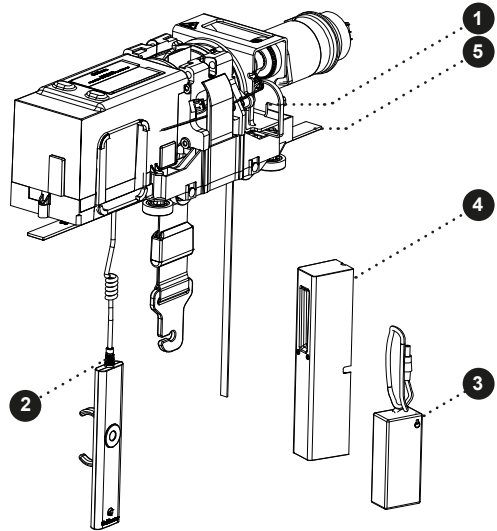
**Knapp återställande nödstopp**

GHZ levereras med nödstoppet aktiverat för att försäkra att batteriet ej laddas ur under längre förvaring. Återställ nödstoppet genom att trycka på "RESET" knappen i botten på lyften (se punkt 2.04).

1.08 Placera en ny GHZ-lyft i ett befintligt väggskensystem

Observera att då en ny GHZ-lyft ska placeras i ett befintligt väggskensystem måste följande kontrolleras:

- Den maximala lyftkapaciteten för väggskensystemet måste motsvara eller överstiga den maximala kapaciteten för den nya lyften.
 - Om ingen maxbelastning finns angiven för väggskensystemet måste detta kontrolleras i enlighet med riktlinjerna i installationshandboken.
 - Ett belastningsprov genomförs med en provvikt på 1,5 gånger lyftens maxkapacitet under minst 20 min. Skenornas avvikelse får inte överskrida 1/200 av skenans längd.
 - Om ingen av ovanstående åtgärder kan genomföras, kontakta Guldmann eller deras representant.

1.09 Installera / avinstallera GHZ i skenan

Se installationsmanual för GHZ.

1.10 Strömförsörjning

GHZ är försedd med batterier som laddas via skenan genom regelbunden laddning.

Den medföljande strömförsörjningen måste **alltid** användas.

Säkerhetsåtgärder för att skydda mot statisk elektricitet (ESD)

Service tekniker och installatörer måste använda ett ESD-säkerhetspaket bestående av en matta, en jordningskabel och ett armband. Teknikern/montören ansluter mattan till en jordningspunkt, t.ex. ett element eller ett vattenrör. Därefter måste teknikern/montören ta på sig armbandet, och ansluta det till mattan. Om det inte går att hitta någon jordningspunkt måste åtminstone matta och armband användas.

Det är minimikravet för att få arbeta med kretskortet, eller med komponenter där det är möjligt att komma i kontakt med kretskortet.

Utrustning klass II

Mobil utrustning tillhör klass II (markeras med en symbol med dubbla ramar ☐) och kan anslutas till ett nätuttag av användaren själv.

Utrustningen kopplas bort från strömförsörjningen genom att man drar ut nätkontakten från vägguttaget.

Lyftbyglar från andra tillverkare

Guldmann tar inget ansvar för felaktigheter eller olyckor som kan inträffa när lyftbyglar från andra tillverkare används.

Om du har frågor kring val av lyftbygel eller hur en lyftbygel används, ska du kontakta din leverantör.

Lyftbygel kan monteras vid lyftbandet utan att några verktyg behövs.

1. Tryck på den gula knappen och håll den intryckt. Sätt in lyftbandets fäste i urtaget på överdelen av lyftbygelns med den öppna sidan vänd nedåt. (fig. 2a - 2b).

2. Släpp den gula knappen (fig. 2c)

3. Vrid lyftbandsfästet till vertikalt läge. (fig. 3).

Kontrollera att den gula knappen har återgått till låst läge genom att kontrollera att den ligger jämnt an mot lyftbygelns hölje, och att bandfästet kan rotera fritt.

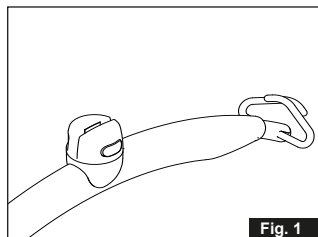

Fig. 1

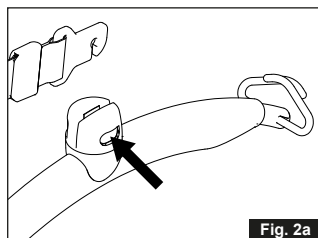

Fig. 2a

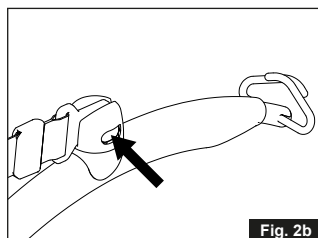

Fig. 2b

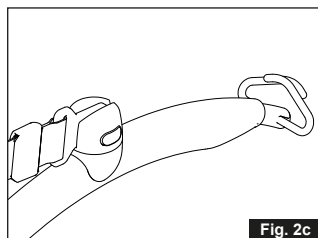

Fig. 2c

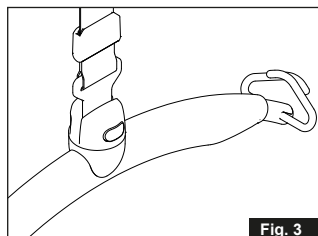

Fig. 3

Lyftsele

En lyftsele med fyra till åtta lyftband avsedd för placering i krokarna bör användas tillsammans med en Guldmann lyftbygel. Placera lyftbanden i krokarna. Om en lyftbygel med gummispärr används, se till att gummisäkerhetsspärren återgår till sitt utgångsläge, så att lyftbandet inte oavsiktligt kan falla av.

Selar tillverkade av andra tillverkare

Guldmann ansvarar inte för fel eller olyckor som kan uppstå till följd av användning av lyftselar från andra tillverkare.

Om det finns några tvivel om valet eller användningen av en lyftsele, vänligen kontakta din leverantör.

Guldmann ansvarar inte för fel eller olyckor som beror på felaktig användning av lyftselen eller på grund av otillräcklig uppmärksamhet från vårdpersonal eller användare.

Fästa lyftselen

Placera lyftbanden från lyftselen i krokarna på lyftbygel. Börja med den översta uppsättningen lyftband (från ryggsidan) och ta sedan den lägsta uppsättningen lyftband (från benen).

Lyftbygel, 4 fästpunkter

Viktigt!

Kontrollera att lyftbanden är korrekt placerade i lyftbygelns krokarna och gör ett säkerhetsstopp innan lyftet genomförs till fullt. Ett säkerhetsstopp innebär att man stoppar lyftet så snart lyftbanden är i spänt läge och att en extra kontroll görs att lyftbanden fortfarande är korrekt placerade i sina krokarna (fig 1).

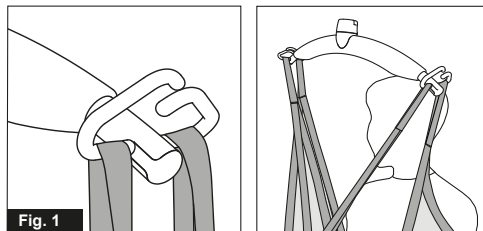

Lyft till och från sittande position

När en brukare lyfts från t.ex. en rullstol ska GHZ flyttas mot den person som ska lyftas. Lyftbygeln bör befinna sig på samma höjd som brukarens bröstorg, och bör inte flyttas närmare in på brukaren än ungefär vid mitten av låren.

Placera lyftbygeln parallellt med brukarens axlar.

Placera selen bakom brukarens rygg, mellan ryggstöd och rygg. Lyftselens centrummarkering bör löpa längs brukarens ryggrad.

Led benremmarna längs utsidorna på brukarens smalben och nedanför låren, mellan knäveckan och höftleden. Korså benremmarna framför brukaren.

Alla fyra lyftbanden kan nu sättas fast. Lyftselen kan monteras på lyftbygeln.

Lyft till och från liggande position i säng

Placera lyftbygeln över mittpunkten på den person som ska lyftas.

Placera lyftbygeln parallellt med brukarens axlar.

Vänd brukaren på sidan. Selen med hög rygg bör placeras så att dess högsta del befinner sig på samma höjd som ovan delen av brukarens huvud.

Placera nu selen över användaren på så sätt att centrummarkeringen löper längs brukarens ryggrad. Vänd brukaren på rygg och dra fram resterande del av selen. Placera benremmarna mellan användarens lår och korså dem. Alla fyra lyftbanden kan nu fästas, och lyftselen kan fästas vid lyftbygeln. Det kan underlätta om sängens huvudände höjs så att brukaren sitter upp.

För mer information se manualen för aktuell sele.

Viktigt!

Endast personer med relevant utbildning i hur lyftanordningar används och selar används får använda lyften.

Planera förflyttningen. Lämna inte brukaren utan uppsikt i selen.

Lyften är snabb och kraftfull. Kontrollera att brukaren går helt fri från föremål i omgivningen innan lyftet. Brukarens huvud, armar, händer och fötter får inte riskera att fastna någonstans. Var försiktig med eventuella slangar och kablar kopplade till brukaren. Brukaren får inte hålla i lyftbandet under förflyttningen då det finns risk att han/hon kläms mellan lyftbandets krok och lyftmodulen. Kontrollera att handreglaget och tillhörande kabel går fritt från lyften, patienten och andra föremål innan någon förflyttning genomförs.

Om lyften används rätt, bör brukaren endast lyftas så han/hon går fritt från golvet/rullstol/säng och sedan försiktigt förflyttas på denna höjd.

2.01 Piktogram



Nödstopp



Nödsänkingsfunktion

RESET

Återställning av nödstopp



Varning - klämrisk

2.02 Indikeringslampor och ljudsignaler

Status	Indikator-lampor	Ljudsignaler	Möjlig GHZ Funktioner		
			Upp	Ned	Nöd-sänkning
Av – standby	Av				
OK	Grön		✓	✓	✓
Låg batterinivå	Gul		✓	✓	✓
Fel på lyften	Gul	Piper vid knappaktivering			✓
Batteri kritiskt låg laddning	Gul			✓	✓
Överbelastning	Grön	Piper vid knappaktivering		✓	✓
Manöverdosa placerad i dockningstation	På	3 pip vid laddning			

2.03 Användning

Handkontroll

GHZ slås automatiskt på när en knapp på handkontrollen trycks in.
GHZ stängs automatiskt av efter ca 8 minuter utan användning.

USB i handkontrollen är endast avsedd för anslutning av PDA/Netbook med Guldmann SIC-programvara och får endast användas av Guldmanns service team eller av en Guldmann-auktoriserad person.

GHZ Handkontroll

1. Lyfta
2. Sänka
3. PDA-gränssnitt (micro USB)

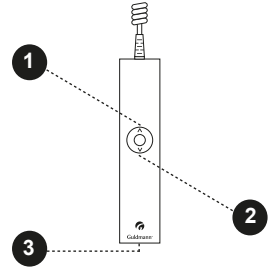

Obs: För att GHZ skall kunna sänkas måste det vara en belastning på lyftbandet motsvarande minst vikten av Guldmanns bygel.

Laddning / anslutningen

GHZ laddas när handkontrollen placeras i dockningsstationen. Placera alltid handkontrollen i dockningsstationen när GHZ ej används. Detta garanterar att GHZ alltid fungerar och batteriet får en lång livslängd.

Strömförsörjningen måste anslutas innan laddning kan ske. En grön indikator-lampa på strömförsörjningen indikerar att den är ansluten och på.

Tryck in gummihandtaget i dockningsstationen öppning. Ett klick indikerar att handkontrollen är korrekt placerad.

När handkontrollen är korrekt placerad i dockningsstationen får du en akustisk signal på 3 pip som innebär att lyften laddas.

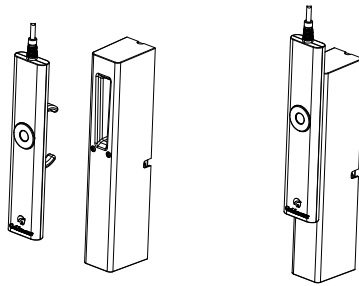

Indikatorlampan under lyften lyser gul när lyften behöver laddas. GHZ har då ett begränsat antal lyft kvar och måste laddas.

Placering av handkontrollen

När GHZ inte används placeras alltid handkontrollen i dockningsstationen. Handkontrollen kan också placeras på bygel i samband med förflyttning.

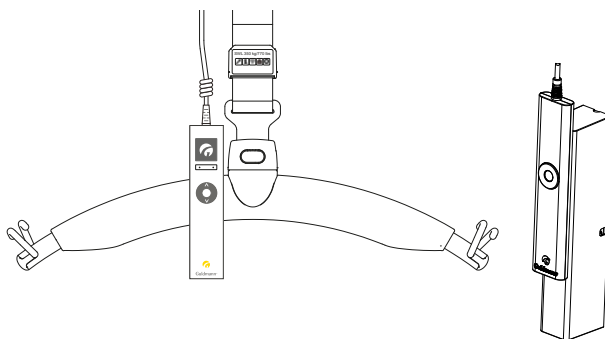

2.04

Säkerhetsfunktioner

Nödstoppet och nödsänkningen bör endast användas i händelse av fel på lyften. Felet måste identifieras och åtgärdas av en kvalificerad tekniker innan lyften tas i bruk igen. Nödstoppet bör återställas, av en kvalificerad tekniker.

Under inga omständigheter ska användaren försöka återställa och fortsätta använda lyften när nödstoppet har aktiverats på grund av fel. Lyftproblemet bör hänvisas till service och en kvalificerad tekniker.

Nödstopp och nödsänkning

Det röda bandet har följande funktioner:

- En dragning: nödstoppet aktiveras.
- Konstant drag så aktiveras nödsänkningen.

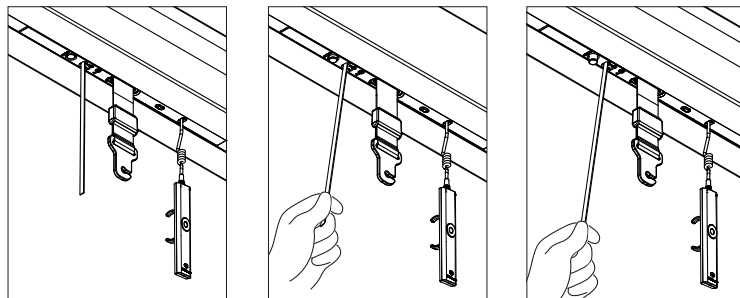

Nödstopp

Om GHZ inte stannar/reagerar på handkontrollen när GHZ används, dra i det röda bandet och lyftens höjning/sänkning är avaktiverat (förutom nödsänkning). Lyftanordningen fungerar inte när nödstoppet är aktiverat. Den gröna lampan släcks.

Återställning av nödstopp

Återställ nödstoppet genom att trycka på den gula knappen på lyftens undersida.

Den gula knapp som visas när nödstoppet aktiveras måste tryckas in manuellt innan GHZ är klar för användning.

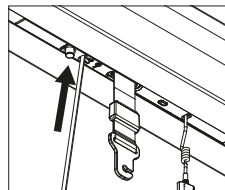

Nödsänkingsfunktion, elektrisk

Nödsänkning är definierat som väsentligt funktionskrav.

Om GHZ inte fungerar som den ska kan den elektriska nödsänkningen användas för att sänka ned brukaren på ett säkert sätt. Aktivera nödsänkingsfunktionen genom att kontinuerligt dra i det röda bandet som används för nödstopp.

Om du släpper det röda bandet övergår lyften från nödsänkingsfunktion till nödstoppsfunktion.

Notera:

Vid ett kritiskt mekaniskt fel har lyften ett mekaniskskyddssystem som stoppar remspolen.

Varning!

Om det mekaniska skyddssystemet har aktiverats i GHZ, MÅSTE service utföras av en kvalificerad tekniker eller av Guldmann.

2.05

Tillbehör

Guldmann – Lyftselar och byglar

Rekvirera en produktkatalog från Guldmann, eller se vår hemsida www.guldmann.se. Där är det också möjligt att se videos om hur man använder selar eller ladda ner manualer för produkterna.

Förlängningsband

Förlängningsband används när avståndet mellan skenans underkant och golv överstiger 3,5 m. Det finns ett förlängningsband tillgängligt som tillbehör.

Batterier

NiMH-batteri 24 V / 2,1 Ah, Guldmanns typnummer 550574.

Strömförsörjning

Guldmanns artikelnummer 551244.

Kabel för strömförsörjning

Guldmann artikelnummer 55xxxx.

Dockningsstation

Guldmann artikelnummer 559962.

Lyftband

Guldmann artikelnummer 550547.

Handkontroll

Guldmann artikelnummer 559961

Förlängningskabel till handkontroll

Guldmann artikelnummer 552620.

Handkontroll för förlängningskabel

Guldmann artikelnummer 552619.

3.00

Miljöförhållanden

Användning

Driftsmiljö för produkten:

- drifttemperaturer på mellan 10 och +35°C
- en relativ luftfuktighet på mellan 30 och 70%
- ett lufttryck på mellan 700 och 1 060 hPa

Information finns illustrerad i form av symboler på förpackningen, som till exempel:

- Ömtålig
- Denna sida upp

Förutom temperaturen gäller samma miljöförhållanden vid transport och förvaring.

- transport- och förvaringstemperaturer på mellan -10 och 40°C

Utrustningen är inte konstruerad för att användas vid höjder högre än 2000m. över havsnivå.

Symbolerna på förpackningen:

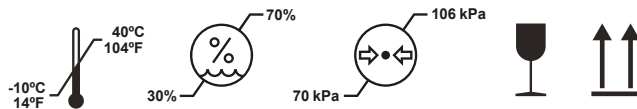

Transport och förvaring

Guldmann rekommenderar att produkterna alltid transporteras och förvaras i sin originalförpackning.

4.00 Underhåll och förvaring

4.01 Rengöring och desinfektion

Vi rekommenderar att produkterna och de delar som patienter och vårdgivare kommer i kontakt med rengörs med en trasa som fuktats med varmt vatten och mild tvållösning.

Om desinfektion krävs ska du använda desinficerande våtservetter med isopropanollösning (med max. 85% koncentration av isopropanol) eller en trasa fuktad med varmt vatten och desinficerande rengöringsmedel, t.ex. en klorlösning upp till 1500 ppm.

Om du vill använda andra kemikalier och/eller vätskor med högre upplösning för att rengöra eller desinficera dessa produkter ska du först kontakta Guldmann och tillhandahålla säkerhetsdatablad där den kemiska sammansättningen hos dessa kemikalier/vätskor framgår, så att Guldmann kan göra en bedömning.

Försiktighet: Du måste mycket noggrant säkerställa att ingen vätska tränger in i lyften. Lyften är inte vattentät. Om lyften inte skyddas mot vätska kan det leda till skador på lyften och/eller personskador.

4.02 Förvaring

Se 3.00

Vid förvaring under en längre tid skall nödstoppet aktiveras på GHZ. Detta för att säkra att batteriet inte laddas ur.

4.03 Dagliga underhållsrutiner

Kontrollera att selen inte är sliten eller skadad före användning.

Använd inte selen om den är skadad eller felaktig.

Använd inte lyften om lyftbandet eller lyftbygeln är skadad eller defekt.

Kontakta leverantören och beställ en ny lyftsele eller ett extra lyftband.

Lyftbandet får endast bytas av Guldmanns servicepersonal eller av en behörig servicetekniker i enlighet med Guldmanns instruktioner.

4.04 Kassering av GHZ inkl. batterier

Följ gällande lokala och nationella bestämmelser om miljövänlig återvinning. Batterier (av NiMH-typ) måste alltid lämnas in på en återvinningsstation.

5.00 Service och livslängd

5.01 Livslängd

Produktet har en förväntad livslängd på 15 år, under förutsättning att de används korrekt och att serviceinspektioner utförs i enlighet med avsnitt 5.02.

Förväntad teknisk livslängd innan utbyte (driftstatus anges i SIC-programmet):

Lyftband – 20 000 normallyft (85 kg/1000 mm)

Drivrem – 20 000 normallyft (85 kg/1000 mm)

Batteri – 20 000 normallyft (85/10000 mm) eller efter 5 år, beroende på vad som kommer först.

Reservdelar

Byte av batterier, elektronik och lyftband måste utföras av en behörig servicetekniker eller av Guldmanns servicepersonal.

Service för ej utföras på någon del av utrustningen när den används hos en patient.

5.02

Säkerhets-/serviceinspektioner

Enligt den internationella standarden SS-EN/ISO 10535, "Lyftar för personer med funktionsnedsättning – Krav och provningsmetoder" måste en säkerhetskontroll utföras av lyften minst en gång per år.

Guldmann rekommenderar att den regelbundna säkerhets-/serviceinspektionen utförs minst en gång per år, baserat på användningsmönster.

Säkerhets-/serviceinspektioner av produkterna måste utföras av en certifierad servicetekniker eller Guldmanns servicepersonal. Guldmann kan i samband med inköpet av produkterna erbjuda ett service-avtal för denna inspektion.

Under säkerhets-/serviceinspektionen måste en rapport upprättas över vad som har inspekterats och ersatts. Delar som är slitna eller defekta ska bytas ut mot nya delar från Guldmann. Reservdelsritningar och dokumentation kan erhållas från tillverkaren eller distributören.

Dokumentation och en checklista för säkerhets-/serviceinspektionen finns att få från tillverkaren eller leverantören.

5.03

Felsökning

Lyften reagerar inte på handkontrollens knappar

1. Kontrollera att nödstoppet inte är aktiverat (*se avsnitt 2.04*).
2. Kontrollera att lyften är ansluten och batteriet är laddat (*se avsnitt 2.02*).
3. Kontrollera att strömförsörjningen är ansluten till dockningsstationen.
4. Placera handkontrollen i dockningsstationen och ladda lyften (*se avsnitt 2.03*).
5. Kontakta Guldmann om felet inte kan avhjälpas.



CE-märkning



Medicintekniska produkter Klass I i enlighet med EU: s MDR-föreskrift



Typ B i enlighet med IEC/EN 60601-1



Läs handboken före användning



Får ej kasseras som hushållsavfall, utan måste återvinnas enligt gällande föreskrifter.



Förbränn inte batteriet och sätt i brand



Batteriåtervinning, hybridbatteri av nickelmetall

Ni-MH

Utrustning klass II: Ej permanent installation som saknar skyddsjord.

Utrustningen är ytkontaktande medicinsk utrustning som är i kontakt med intakt hud och varaktigheten av kontakten är begränsad exponering - 24h.

De applicerade delarna, identifierade som knapparna på taklyften, handkontroll, lyftband och strömförsörjning, ger medel för skydd mot elchock.

Utrustningen bör inte användas i närheten av lättantändliga blandningar.

Skyddsklass avseende skadligt tätning (vatten)

Lyftmodul	IP 20
Handreglage	IP 44
Dockningsstation	IP 20
Strömförsörjning	IP 20

Exempel på etiketter

Lyftmodul

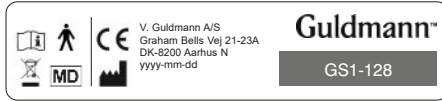

Strömförsörjning



Lyftbygel



Handkontroll

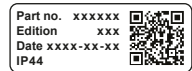

7.00

Tekniska specifikationer

GHZ lyftmotorer, version, modell, utförande						Tillval										
Guldmann lyftmodell	Produktmodell	Max lyftkapacitet	Antal lyftband	Antal lyftmotorer	Antal körmotorer	IR-fjärrkontroll	Service modul	CLM-modul	Vägmodul	WiFi-modul	Klass II-våg	Träningsmodul	Coating	Exkl. Turbospeed	UL	Laddning HC
GHZ	(x)	xxx	x	x	x	Konfigurationskod (xxxxx)										
GHZ		255	1	1	0											

Exempel: GHZ 255 110 (xxxxx)

GHZ	255	1	1	0	
					N/A
					1 lyftmotor
					1 lyftband
					Maxlast SWL: 255 kg
					-
					Lyftmotor, typ GHZ

Funktioner

Lyftkapacitet (säker arbetsbelastning)	255 kg
Användning	Handkontroll
Ljudnivå	63 dB (A)

Lyfthastighet

85 kg belastning	40 mm/sek.
150 kg belastning	40 mm/sek.
Maxlast, SWL	40 mm/sek.
Max. 5 kg belastning	40 mm/sek.

Vikt och material

Säker arbetsbelastning (SWL)	255 kg
Egenvikt	8,0 kg

Kåpor Stötsäker UL 94 V-0
flamskyddad återvinningsbar plast

Mått

A	450 mm
B	172 mm
C	254 mm
D	2.500 mm
Lyftens djup	155 mm

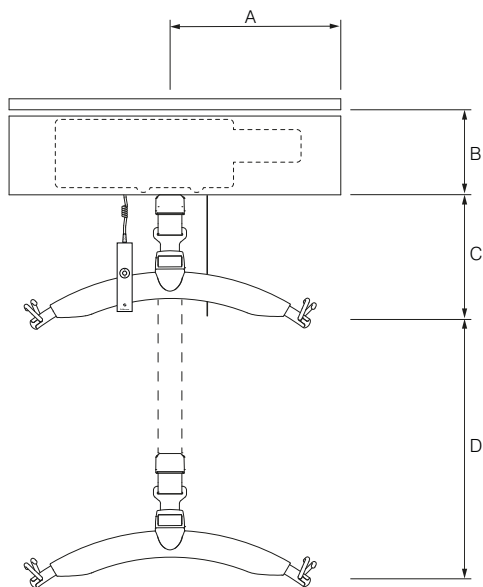

Säkerhet

Nödstopp	Ja
Nödsänkingsanordning	Ja, elektriskt
Kontroll för lyftband	Ja
Stoppvinkel	10° längs skenan 45° tvärs över skenan

Elektronik

På/Av	Automatiskt. Mjukstart/stopp
Överbelastningsskydd	Automatiskt
Skydd för låg batterinivå	Automatiskt
Kraftförsörjning	36 V DC, 0,83 A
Märkström, kraftförsörjning	100-240 V AC, 47-63 Hz

Batteri	24 V NiMH
SWL: 255 kg	2,1 Ah

Kontinuerlig drift med kort laddningstid och
3 timmar utan laddning 10/90 % (2 min drift/18 min paus)

Högsta antal lyft i rad med:

85 kg	55/1000 mm
SWL: 255 kg	21/1000 mm

Max laddningstid vid 25°C:

SWL: 255 kg	3 hours
-------------	---------

Driftstemperatur 10°C - 35°C

Skyddsklass avseende skadligt tätning (vatten)

Lyftmodul	IP 20
Handreglage	IP 44
Dockningsstation	IP 20
Strömförsörjning	IP 20

8.00 Godkännanden

8.01 EU-försäkran om överensstämmelse

Produkten är tillverkad enligt överensstämmelse med Europaparlamentets och Rådets Förordning (EU) 2017/745 av den 5 april 2017, som medicintekniska produkter klass I.

Guldmann arbetar fortlöpande för att företagets inverkan på miljön, både lokalt och globalt, ska vara så liten som möjligt.

Guldmanns mål är att:

- Följa aktuell miljölagstiftning (t.ex. WEEE- och REACH-direktiven)
- Säkerställa att vi i så stor utsträckning som möjligt använder oss av material och komponenter som uppfyller RoHS-kraven
- Se till att våra produkter inte har onödigt negativ inverkan på miljön vad gäller användning, återvinning och kassering
- Se till att våra produkter bidrar till en positiv arbetsmiljö på de ställen där de används

Inspektioner utförs årligen av Århus kommuns natur- och miljöavdelning med utgångspunkt i avsnitt 42 i den danska miljöskyddslagen.

Tabell 1

Riktlinjer och tillverkardeklaration – elektromagnetiska emissioner

GHZ-enheten är avsedd att användas i den elektromagnetiska miljö som anges nedan. Kunden eller användaren av GHZ-enheten ska garantera att produkten används i sådan miljö.

Emissionstest	Överensstämmelse	Elektromagnetisk miljö – riktlinjer
RF-emissioner CISPR 11	Grupp 1	GHZ-enheten använder RF-energi endast för intern funktion. Produktens RF-emissioner är således mycket låga och kommer sannolikt inte att ge upphov till störningar i närbelägen elektronisk utrustning.
RF-emissioner CISPR 11	Klass B	
Övertonemissioner IEC 61000-3-2	Klass A	GHZ-enheten lämpar sig för användning i alla anläggningar, inklusive i hemmet eller i anläggningar som är direkt anslutna till det allmänna lågspänningsnätverket som försörjer byggnader som används för bostadsändamål.
Spänningsfluktuationer/ flimmeremissioner IEC 61000-3-3	Följer tillämpliga krav	

Tabell 2**Riktlinjer och tillverkardeklaration – elektromagnetisk immunitet**

GHZ-enheten är avsedd att användas i den elektromagnetiska miljön som anges nedan.
Kunden eller användaren av GHZ-enheten ska garantera att produkten används i sådan miljö.

IMMUNITETS-TEST	IEC 60601 testnivå	Överensstämmelse-nivå	Elektromagnetisk miljö – riktlinjer
Elektrostatisk urladdning (ESD) IEC 61000-4-2	± 6 kV ledningsburen ± 8 kV luftburen	± 6 kV ledningsburen ± 8 kV luftburen	Golven bör vara tillverkade av trä, betong eller keramiska plattor. Om golven är täckta med syntetiskt material bör den relativa fuktigheten vara minst 30 %.
	± 2 kV för strömförsörjningsledningar ± 1 kV för in/uteffektledningar	± 2 kV för strömförsörjningsledningar ± 1 kV för in/uteffektledningar	Nätspänningskvaliteten bör vara samma som för typisk kommersiell miljö eller sjukhusmiljö.
Stötpuls IEC 61000-4-5	± 1 kV ledning(ar) till ledning(ar) ± 2 kV ledning(ar) till jord	± 1 kV differentiallyläge ± 2 kV vanligt läge	Nätspänningskvaliteten bör vara samma som för typisk kommersiell miljö eller sjukhusmiljö.
Spännings-sänkningar, kortvariga avbrott och spänningsvariationer i strömförsörjningsledningarna IEC 61000-4-11	<5 % U_T (>95 % sänkning i U_T) i 0,5 cykel	<5 % U_T (>95 % sänkning i U_T) i 0,5 cykel	Nätspänningskvaliteten bör vara samma som för typisk kommersiell miljö eller sjukhusmiljö. Om användaren av GHZ-enheten kräver kontinuerlig användning av enheten under strömavbrott, rekommenderar vi att enheten drivs från en avbrottsfri strömförsörjning eller ett batteri.
	40 % U_T (60 % sänkning i U_T) i 5 cykler	40 % U_T (60 % sänkning i U_T) i 5 cykler	
	70 % U_T (30 % sänkning i U_T) i 25 cykler	70 % U_T (30 % sänkning i U_T) i 25 cykler	
	70 % U_T (30 % sänkning i U_T) i 25 cykler	<5 % U_T (>95 % sänkning i U_T) i 5 sek.	
Nätfrekvens (50/60 Hz) magnetiskt fält IEC 61000-4-8	3 A/m	3 A/m	Magnetfältets nätfrekvens bör mätas i den avsedda installationsplatsen för att säkerställa att den är tillräckligt låg.

OBS! U_T är nätspänningen innan testnivån tillämpas.

Tabell 4

Riktlinjer och tillverkardeklaration – elektromagnetisk immunitet

GHZ-enheten är avsedd att användas i den elektromagnetiska miljön som anges nedan. Kunden eller användaren av GHZ-enheten ska garantera att produkten används i sådan miljö.

IMMUNITETS-TEST	IEC 60601 testnivå	Överensstämelse-nivå	Elektromagnetisk miljö – riktlinjer
Ledningsburen RF IEC 61000-4-6 Utstrålad RF IEC 61000-4-3	3 Vrms 150 kHz till 80 MHz 3 V/m 80 MHz till 2,5 GHz	3 Vrms 3 V/m	Bärbar och mobil RF-kommunikationsutrustning ska inte användas på närmare avstånd från någon del av GHZ-enheten, inklusive kablar, än det rekommenderade separationsavståndet som beräknats enligt en för sändarfrekvensen tillämplig ekvation. Rekommenderat separationsavstånd $d=1,2\sqrt{Pd}=1,2\sqrt{P}$ 80 MHz till 800 MHz $d=2,3\sqrt{P}$ 800 MHz till 2,5 GHz Där P, enligt sändartillverkaren, är sändarens maximala märkuteffekt angiven i watt (W) och d är det rekommenderade separationsavståndet i meter (m). Fältstyrkor från fasta RF-sändare, som fastställts vid en elektromagnetisk platsinspektion ^{a)} bör vara lägre än överensstämmelsenivån i varje frekvensområde ^{b)} □ Störningar kan uppstå i närheten av utrustning märkt med följande symbol: 

OBS 1 Vid 80 MHz och 800 MHz gäller det högre frekvensområdet.

OBS 2 Dessa riktlinjer är inte tillämpliga i alla situationer. Elektromagnetisk spridning påverkas av absorption och reflexion från strukturer, föremål och människor.

^{a)} Fältstyrkor från fasta sändare, som basstationer för radio (mobil-/sladdlösa) telefoner och landmobilradio, amatörradio, AM- och FM-radiosändningar och TV-sändningar kan inte förutsägas teoretiskt med exakthet. För att bedöma den elektromagnetiska miljön som påverkas av fasta RF-sändare, bör en elektromagnetisk platsinspektion övervägas. Om den uppmätta fältstyrkan på den plats där GHZ-enheten används överstiger ovanstående tillämpliga RF-överensstämmelsenivå bör enheten bevakas för att normal drift ska kunna garanteras. Om onormal prestanda konstateras kan ytterligare åtgärder krävas, som till exempel att GHZ-enheten omorienteras eller placeras på annan plats.

^{b)} För frekvensområden från 150 kHz till 80 MHz bör fältstyrkor vara lägre än 3 V/m.

Tabell 6**Rekommenderade separationsavstånd mellan bärbar och mobil RF-kommunikationsutrustning och GHZ-enheten**

GHZ-enheten är avsedd att användas i en elektromagnetisk miljö där utstrålade RF-störningar är reglerade. Kunden eller användaren av GHZ-enheten kan hjälpa till att förhindra elektromagnetiska störningar genom att hålla ett minimiavstånd mellan bärbar och mobil RF-kommunikationsutrustning (sändare) och GHZ-enheten enligt rekommendationerna nedan med hänsyn till kommunikationsutrustningens maximala utteffekt.

Maximal märkuteffekt för sändaren W	Separationsavstånd med hänsyn till sändarens frekvens m		
	150 kHz till 80 MHz $d=1,2\sqrt{P}$	80 MHz till 800 MHz $d=1,2\sqrt{P}$	800 MHz till 2,5 GHz $d=2,3\sqrt{P}$
0,01	0,12	0,12	0,23
0,1	0,38	0,38	0,73
1	1,2	1,2	2,3
10	3,8	3,8	7,3
100	12	12	23

För sändare vars maximala märkuteffekt inte anges i listan ovan, kan det rekommenderade separationsavståndet d i meter (m) fastställas enligt en för sändarfrekvensen tillämplig ekvation, där P , enligt sändartillverkaren, är sändarens maximala märkuteffekt angiven i watt (W).

OBS 1 Vid 80 MHz och 800 MHz gäller separationsavståndet för det högre frekvensområdet.

OBS 2 Dessa riktlinjer är inte tillämpliga i alla situationer. Elektromagnetisk spridning påverkas av absorption och reflexion från strukturer, föremål och människor.

11.00 Garanti och servicevillkor**A. Garanti**

Guldmann garanterar att företagets utrustning är fri från väsentliga skador förutsatt att den används på normalt sätt och att den i huvudsak kommer att fungera i enlighet med specifikationerna i den dokumentation som medföljer utrustningen.

Denna uttryckliga garanti gäller under ett års tid från och med datumet för det ursprungliga inköpet och installationen ("garantiperioden"). Om ett giltigt anspråk görs under garantiperioden som avser funktionsfel eller defekter hos utrustningen kommer Guldmann att reparera eller byta ut utrustningen utan kostnad för dig. Guldmann avgör enligt eget gottfinnande huruvida utrustningen ska repareras eller bytas ut.

Garantin omfattar inte delar av utrustningen som har skadats eller missbrukats av användaren eller annan part. Garantin omfattar inte delar av utrustningen som har förändrats eller manipulerats av användaren eller annan part. Guldmann garanterar inte att funktionerna hos lyftanordningen uppfyller dina krav eller att den fungerar utan driftstopp eller funktionsfel.

Denna garanti ersätter alla andra uttryckliga eller underförstådda garantier, oavsett om de är muntliga, skriftliga eller underförstådda, och ovanstående avhjälpande åtgärder är de enda som du är berättigad till. Endast en behörig tjänsteman hos Guldmann får förändra denna garanti eller ytterligare garantier med bindande verkan för Guldmanns del. Därutöver utgör inte ytterligare budskap som exempelvis reklam eller presentationer, muntliga eller skriftliga, någon form av garanti som utställts av Guldmann.

Denna garanti upphör att gälla om utrustningen används och underhålls på ett sätt som inte överensstämmer med avsett ändamål eller i strid med de instruktioner som medföljer produkten. För att garantin ska fortsätta att gälla under hela garantiperioden måste all service av utrustningen utföras av en tekniker utsedd av Guldmann. De delar eller komponenter som repareras eller byts ut av en tekniker utsedd av Guldmann omfattas också av garantin under återstoden av garantiperioden.

B. Service eller reparation

Kontakta Guldmanns reparationsavdelning för att få ett godkännande att returnera eventuella defekta produkter under garantiperioden. Du får då ett returnummer samt den adress som produkten ska returneras till för garantiservice eller utbyte. Skicka inte produkter som omfattas av garanti till Guldmann utan att först ha erhållit ett returnummer.

Om produkten ska transporteras, förpacka den noga i en kraftig kartong för att förhindra skador. I förpackningen ska returnummer, en kort beskrivning av felet och din returadress och telefonnummer inkluderas. Guldmann bär inte risken för förlust eller skada under transport, och vi rekommenderar därför att du försäkrar kollit.

| Time to care |

V. Guldmann A/S

Huvudkontor:
Tel. +45 8741 3100
info@guldmann.com
www.guldmann.com

Guldmann Sverige AB

Tel. +46 0322 55290
info@guldmann.se
www.guldmann.se