



GH1/GH1+ Hebemodule **Technische Daten**

Gewicht und Material

Modelle	: 175 kg, 205 kg, 255 kg
Eigengewicht	: 8,0 kg

Gehäuse : schlagfester recyclebarer Kunststoff
V0-brandhemmend

Maße

A	: 580 mm
B	: 353 mm
C	: 161 mm
D	: 185 mm
E, min.	: 416 mm
F	: 2500 mm
Tiefe	: 200 mm

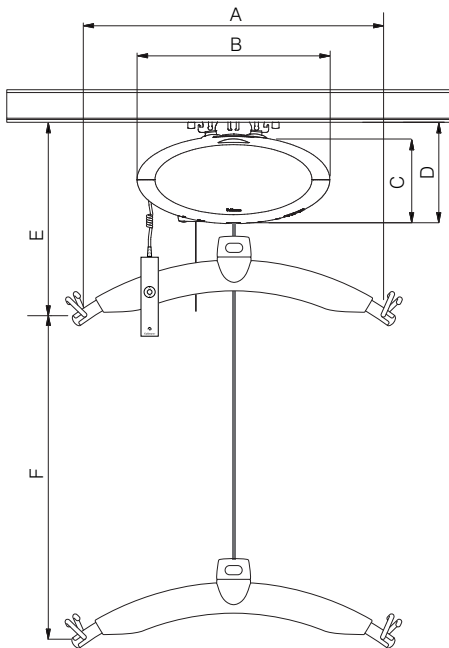

Funktionen

Bedienung	: Handschalter
Geräuschpegel	: 52 dB (A)

Sicherheit

Notstopp	: Ja
Elektrische Notabsenkung	: Ja, elektrisch
Kontrolle Hebeband	: Ja
Abschaltwinkel	: 45° in Schienenrichtung 10° seitlich zur Schiene

Elektronik

Ein / Aus	: Automatisch im Gebrauch. Soft Start / Stopp. Überlastsicherung.
Batterie	: 1 x 24 V NiMH, 2,1 Ah
Max. Ladedauer	: 3 Stunden
Batterieschutz	: Bei einer Spannung unter 22 V wechselt die Bereitschaftsanzeige in gelb. Bei einer Spannung unter 20 V schaltet sich der Lifter automatisch aus.
Nennleistung Trafo	: 36 V DC, 30W
Versorgungsspannung, Stromversorgung	: 100-240V AC, 47-63 Hz

Schutzklassen

Hebemodul	: IP 44
Handschalter	: IP 44
Ladestation	: IP 20
Stromversorgung	: IP 20

Kennzeichnung

Das Produkt wird nach Übereinstimmung der „Verordnung (EU) 2017/745 des Europäischen Parlaments und des Rates vom 5. April 2017“ - als Medizinprodukt, Klasse I, hergestellt.

Klassifizierung

Entspricht ISO 9999

Patente

: PA 2008 00888
: PA 2008 00894
: PA 2008 00895

| Time to care |



GH1/GH1+ Hebemodule Technische Daten

GH Hebemodulkonfiguration			Optionen													
Guldmann Hebemodultyp	Hubgeschwindigkeit, mm/s (Normal / Turbo)	Nutzlast	Wi-Fi fähig	Datenübertragung auf MyGuldmann sichtbar	Handbedienung mit Display	Funktion zubuchbar	Wiegeeinheit	Klasse III Waage	Trainermodul	Korrosionsschutz	UL	Schienendauerladung	Laden an Schienenendpunkt	Feststellbremse	Infrarotfernbedienung ^{x)}	Horizontalfahrmotoren ^{x)}
GH1	40/80	175								•			✓			
		205								•			✓			
		255									•			✓		
GH1+	40/80	175	✓	✓						•			✓			
		205	✓	✓						•			✓			
		255	✓	✓							•			✓		

- *Optional*
- ✓ *Immer inkludiert*
- x) *Nicht UL-konform*

Hubgeschwindigkeit

85 kg : 40 mm/sec.
 150 kg : 40 mm/sec.
 Max. Hubkraft : 40 mm/sec.
 Max. 5 kg : 40/80 mm/sec.

Anzahl Hübe und Intermittenz

Max. Anzahl Hübe in Serie : 55 mit 85 kg/1000 mm
 Ladezeit : 3 Stunden
 Intermittenz : 4 Min. Betrieb / 16 Min. Pause

Max. Anzahl Hübe in Serie : 39 mit 175 kg/1000 mm
 32 mit 205 kg/1000 mm
 21 mit 255 kg/1000 mm

Ladezeit : 3 Stunden
 Intermittenz : 2 Min. Betrieb / 18 Min. Pause