

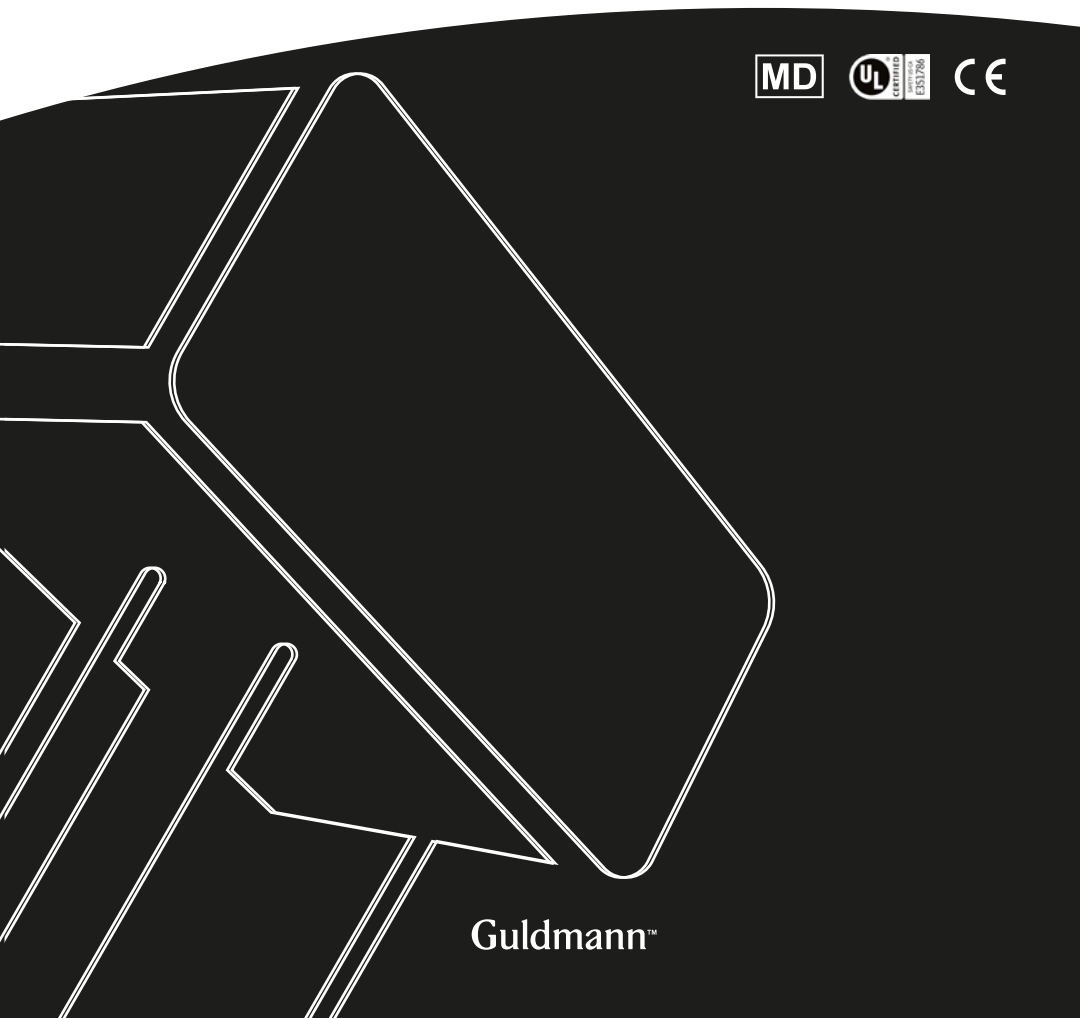

IT Sollevatore a soffitto GH3/GH3+

Manuale utente – vers. 108.0



Guldmann™

Sollevatore a soffitto GH3/GH3+

Cod.art.:

5xxxxx

1.00	Scopo e utilizzazione	4
1.01	Produttore	4
1.02	Scopo previsto	4
1.03	Area di utilizzo	4
1.04	Condizioni d'uso	4
1.05	Indicazioni	5
1.06	Controindicazioni	5
1.07	Importante/Precauzioni	6
1.08	Disimballaggio e preparazione	6
1.09	Installare un nuovo sollevatore GH3 in un sistema di binari esistente	6
1.10	Trasformatore / Alimentazione	7
1.11	Installazione della barra di sollevamento prima dell'uso	8
1.12	Imbragatura di sollevamento	9
1.13	Swing kit	12
1.14	Uso del kit di sollevamento "swing" attraverso porte	13
1.15	GH3 con motore di azionamento orizzontale	14
1.16	GH3 con motore di azionamento orizzontale e telecomando a infrarossi (IR)	14
2.00	Descrizione delle funzioni	15
2.01	Pittogrammi	15
2.02	Spie luminose e segnali acustici	16
2.03	Funzionamento	17
2.04	Moduli aggiuntivi, GH3+	20
2.05	Configurazione di moduli aggiuntivi, GH3+	24
2.06	Importante/Precauzioni prima di utilizzare il modulo bilancia e la bilancia di Classe III	25
2.07	Modulo Bilancia e Modulo Bilancia Classe III	26
2.08	Bilancia di Classe III (GH3+ con Bilancia di Classe III)	31
2.09	Calibrazione/verifica della Bilancia di Classe III	32
2.10	Trainer Module (Modulo Trainer)	33
2.11	Modulo CLM (GH3+ con funzione statistica ad uso amministrativo)	37
2.12	Modulo per monitoraggio service (GH3+ con modulo per monitoraggio service)	39
2.13	Velocità turbo	40
2.14	Funzioni di sicurezza	41
2.15	Ricarica/collegamento	43
2.16	Accessori	43
3.00	Condizioni ambientali	46

4.00	Manutenzione e custodia	46
4.01	Pulizia e disinfezione	46
4.02	Custodia	47
4.03	Come impedire/evitare la corrosione?	47
4.04	Operazioni quotidiane di manutenzione	47
4.05	Eliminazione delle batterie incluse nel GH3	47
5.00	Riparazioni e durata di vita	48
5.01	Durata di vita	48
5.02	Ispezioni di sicurezza/manutenzione	48
5.03	Problemi e soluzioni	49
6.00	Classificazione	49
7.00	Certificazioni	52
8.00	Specifiche tecniche	53
8.01	Etichetta moduli, informazioni veloci	53
8.02	Configurazione del modulo di sollevamento GH3	53
8.03	Specifiche tecniche	55
9.00	Dichiarazione di conformità EU	57
10.00	Certificato di omologazione	58
11.00	Dichiarazione sulla politica ambientale - V. Goldmann A/S	59
12.00	Informazioni EMC	59
13.00	Garanzia e condizioni di assistenza	62
A.	Garanzia	62
B.	Manutenzione o riparazione	63

1.00 **Scopo e utilizzazione**

1.01 **Produttore**
V. Guldmann A/S
SRN: DK-MF-000003602
Graham Bells Vej 21-23A
DK-8200 Aarhus N
Tel. + 45 8741 3100
www.guldmann.com

1.02 **Scopo previsto**
I moduli di sollevamento Guldmann (GH3) sono destinati a persone con mobilità ridotta o che non sono in grado di muoversi autonomamente per le seguenti funzioni:

- Sollevamento
- Trasferimenti di pazienti
- Formazione riabilitativa

I moduli di sollevamento con il modulo bilancia di Classe III sono destinati alla determinazione del peso corporeo nella pratica medica a scopo di monitoraggio, diagnosi e trattamento medico.

1.03 **Area di utilizzo**
GH3 è adatto per l'uso professionale in ospedali, case di cura, centri di riabilitazione, istituzioni, scuole di equitazione, piscine, obitori e in abitazioni e edifici privati. Luoghi presidiati in maniera fissa o a chiamata da operatori in possesso di un'adeguata formazione medico/clinica.

1.04 **Condizioni d'uso**
GH3 è un sollevatore montato a soffitto che si muove su un sistema a binari. GH3 è progettato per essere utilizzato con una varietà di barre di sollevamento e imbragature di sollevamento.

L'uso di GH3 è soggetto a quanto segue:

- GH3 deve essere utilizzato soltanto da personale qualificato.
- L'operatore sanitario deve prestare attenzione al benessere dell'utente durante l'utilizzo del sollevatore.
- Il sollevatore viene utilizzato in sistemi di binari, installati, testati e collaudati secondo le disposizioni di Guldmann.
- Solo i tecnici certificati da Guldmann possono installare e testare i sistemi di binari.
- La componentistica elettronica può essere riparata solo da tecnici di assistenza autorizzati Guldmann.
- L'attrezzatura non deve essere modificata senza l'autorizzazione di Guldmann.

- Gli accessori, i trasduttori e i cavi devono sempre essere componenti originali Guldmann.
- Il sollevatore può essere utilizzato con la barra di sollevamento Guldmann o con altra barra adeguata (*vedere sezione 1.11*)
- Il sollevatore può essere utilizzato con un'imbragatura di sollevamento Guldmann o altra imbragatura adeguata (*sezione 1.12*).

1.05

Indicazioni

Da utilizzare solo con utenti che rientrano nel carico di lavoro sicuro (SWL) del sollevatore e che necessitano di sollevamento, trasferimento e pesatura sicuri.

1.06

Controindicazioni

Moduli di sollevamento

- Il carico di lavoro sicuro massimo (SWL) GH3 non deve mai essere superato; l'etichetta indica l'SWL per ogni componente, come modulo di sollevamento, barra di sollevamento e imbragatura. L'SWL più basso determina il valore massimo per l'intero sistema.
- Assenza di operatori sanitari con formazione medico/clinica specifica.
- Alcune posizioni possono non essere adatte a condizioni mediche specifiche; per tutti i singoli casi sono necessarie la valutazione di un caregiver esperto e considerazioni infermieristiche.
- Non collegare alcun dispositivo alla porta seriale del telecomando mentre il GH3 è in uso.
- L'uso in condizioni ambientali estreme, tra cui elevata umidità, sbalzi di temperatura, forti interferenze elettromagnetiche o esposizione a fluidi o ambienti ricchi di ossigeno, può influire sulla precisione della bilancia e sulle prestazioni del GH3 (*vedere sezione 12*).

Modulo bilancia di Classe III

- Non adatto per uso medico o di laboratorio ad alta precisione, come applicazioni di laboratorio o pesatura neonatale.
- Non progettato per pesare persone che si muovono in modo significativo.
- Programmato con un fattore G specifico per il luogo di funzionamento e può essere utilizzato solo nel luogo designato.
- L'uso oltre la verifica periodica richiesta dalla legislazione locale può comportare imprecisioni.
- Se si scarica la bilancia nel corso della pesatura, sarà necessario reimpostare l'unità per garantire misurazioni accurate.

Modulo bilancia

Non destinato a scopi diagnostici.

1.07**Importante/Precauzioni**

- Leggere attentamente le istruzioni prima dell'uso, della pulizia o dell'assistenza.
- La cinghia rossa per l'arresto di emergenza e il meccanismo di discesa d'emergenza devono essere adattati alla portata degli operatori sanitari e non devono essere rimossi.
- Il GH3 non deve essere utilizzato qualora sussista il rischio di spruzzi d'acqua.
- Se si manifesta un difetto durante l'uso, interromperne l'uso e contattare il team di assistenza Guldmann per le riparazioni.
- Il GH3 può essere danneggiato dall'elettricità statica se toccato senza le necessarie precauzioni (*vedere sezione 1.10*).
- La barra di sollevamento non deve essere montata o sostituita quando il sollevatore GH3 è direttamente sopra l'utente.
- Il trasporto del sollevatore GH3 deve essere effettuato solo secondo le condizioni prescritte (*vedere sezione 3.00*).
- Qualsiasi incidente grave verificatosi in relazione al GH3 deve essere segnalato al produttore e all'autorità competente locale.

1.08**Disimballaggio e preparazione**

Controllo visivo di GH3.

Se si ritiene che il sistema GH3 sia pervenuto danneggiato alla consegna, non utilizzarlo prima che sia stato controllato e approvato da un tecnico qualificato o dal Team di assistenza Guldmann.

Contenuto della confezione

1. Sollevatore GH3
2. Telecomando
3. Manuale
4. Etichetta per sistema di binari

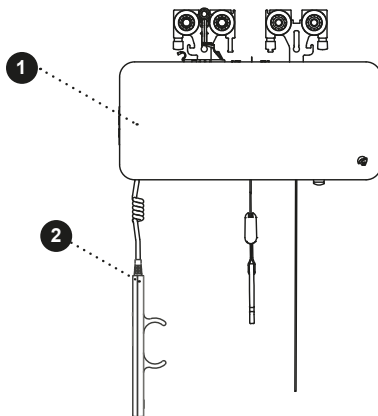

1.09**Installare un nuovo sollevatore GH3 in un sistema di binari esistente**

Tenere presente che, prima di installare un nuovo sollevatore GH3 in un sistema di binari esistente, occorre accertarsi che:

- il carico massimo nominale del sistema di binari sia pari o superiore al carico massimo del nuovo sollevatore.

- Se il carico massimo non è menzionato dal sistema di binari, quest'ultimo deve essere controllato secondo la linea guida del manuale d'installazione (distanza tra i supporti in base al carico massimo)
 - Se i supporti non sono visibili, occorre eseguire una prova di carico per almeno 20 minuti moltiplicando 1,5 x il carico massimo del sollevatore. La deflessione dei binari non deve essere superiore a 1/200 rispetto alla lunghezza del binario.
 - Se non fosse possibile eseguire nessuna delle procedure descritte in precedenza, contattare Guldmann o un suo rappresentante
- Se il sistema di binari non può essere valutato con lo stesso carico massimo del sollevatore, installare supporti aggiuntivi osservando quanto riportato nel manuale d'installazione (distanza tra i supporti in base al carico massimo).

Apparecchiature di Classe I

I sistemi di binari fissi sono apparecchiature di Classe I e **devono** essere installati da un tecnico qualificato o dal Team di assistenza Guldmann.

Le apparecchiature possono essere scollegate dalla rete di alimentazione, spegnendo l'interruttore di rete.

Dispositivo di arresto di emergenza

Il dispositivo di arresto di emergenza deve essere reimpostato per collegare la corrente al prodotto. A tal fine, premere il pulsante di reset giallo (*vedere punto 2.09*).

1.10

Trasformatore / Alimentazione

GH3 è dotato di batterie che richiedono una ricarica regolare. Il trasformatore o alimentatore per la ricarica e il punto di ricarica della batteria deve essere collegato da un tecnico qualificato o dal team di assistenza Guldmann.

Sicurezza riguardante l'elettricità statica (ESD)

I tecnici di manutenzione e gli installatori devono utilizzare un kit di sicurezza ESD composto da tappetino isolante, cavo terra e braccialetto elettrostatico. Il tecnico/installatore collega il tappetino isolante ad un punto di terra, ad esempio un radiatore o un tubo dell'acqua. Successivamente, deve indossare il braccialetto elettrostatico e collegarlo al tappetino. Qualora non sia possibile trovare un punto di terra, rimane comunque necessario utilizzare il tappetino e il braccialetto elettrostatico come precauzione minima.

Solo adottando tale precauzione è consentito maneggiare la scheda elettronica (PC board) o i componenti elettronici che possono venire a contatto con quest'ultima.

Barre di sollevamento di altri produttori

Guldmann non si assume alcuna responsabilità per eventuali difetti o incidenti che si possano verificare durante l'utilizzo di barre di sollevamento di altri produttori.

In caso di dubbi sulla scelta o sull'utilizzo di una barra di sollevamento, contattare il proprio fornitore.

La barra di sollevamento può essere installata collegandola alla cinghia di sollevamento senza l'uso di alcun attrezzo.

1. Tenere premuto il pulsante giallo ed inserire l'attacco della cinghia nella fessura sulla parte superiore della barra di sollevamento con il lato aperto rivolto verso il basso (fig. 2a - 2b).
2. Rilasciare il pulsante giallo (fig. 2c)
3. Ruotare l'attacco della cinghia fino a raggiungere la posizione verticale (Fig. 3)

Verificare che il pulsante giallo sia tornato in posizione di blocco controllando che sia a livello con la parte superiore della barra di sollevamento e che l'attacco della cinghia possa ruotare liberamente.

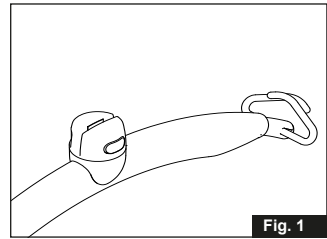

Fig. 1

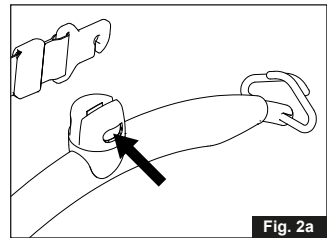

Fig. 2a

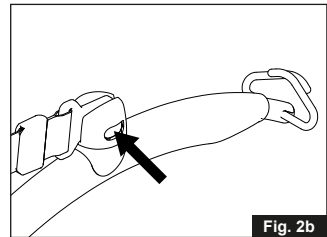

Fig. 2b

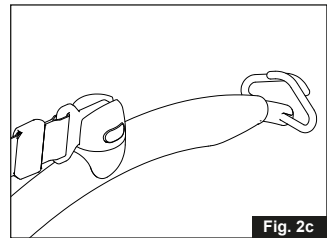

Fig. 2c

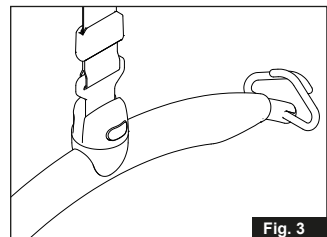

Fig. 3

Imbragatura di sollevamento

Quando si utilizza la barra di presa Guldmann si dovrebbe utilizzare un'imbragatura di sollevamento progettata con quattro o otto cinghie che vanno inserite nei ganci della barra di presa. Posizionare le cinghie nei ganci. Se si utilizza una barra di presa con ganci di gomma, assicurarsi che il fermo di sicurezza in gomma ritorni nella posizione iniziale, così da evitare che la cinghia possa involontariamente sganciarsi.

Imbragature di altri produttori

Guldmann non si assume alcuna responsabilità per eventuali difetti o incidenti che si possano verificare come conseguenza dell'utilizzo di imbragature di sollevamento di altri produttori.

In caso di dubbi circa la scelta o l'utilizzo di un'imbragatura di sollevamento, si prega di contattare il proprio fornitore.

Guldmann non si assume alcuna responsabilità per difetti o incidenti dovuti ad un uso non corretto dell'imbragatura o per mancanza di attenzione da parte dell'assistente sanitario o dell'utente.

Montaggio dell'imbragatura di sollevamento

Posizionare le cinghie dell'imbragatura di sui ganci della barra di sollevamento. Iniziare con il set di cinghie più in alto (visto da dietro), e poi passare al set di cinghie più in basso (dalle gambe).

Barra di presa a quattro punti di fissaggio**Attenzione!**

Fare attenzione quando si collegano le cinghie di sollevamento dell'imbragatura ai ganci. Controllare che le cinghie siano state collocate correttamente nei ganci della barra di sollevamento. Quando si preme il tasto sulla pulsantiera per sollevare l'utente, controllare nuovamente che tutte le cinghie restino posizionate correttamente nei ganci della barra di sollevamento (Fig. 1).

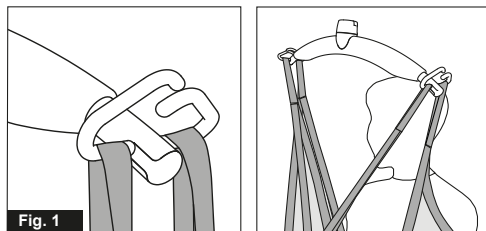

Barra di presa

Attenzione!

Prestare attenzione quando si fissa l'imbragatura di sollevamento ai ganci. Verificare che le cinghie siano state tirate completamente attraverso il fermo di sicurezza in gomma (A) e che si trovino in posizione nei ganci della barra di sollevamento. Quando si preme il pulsante di salita per sollevare l'utente, controllare nuovamente che tutte le cinghie rimangano posizionate correttamente nei ganci della barra di sollevamento (fig. 1a e fig. 1b).

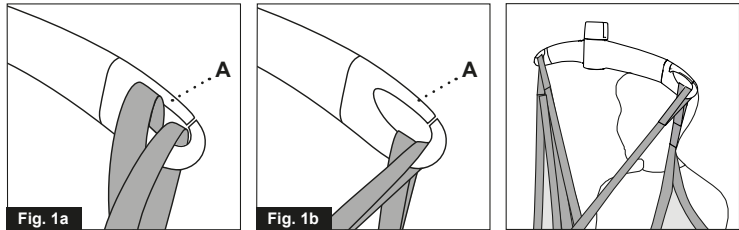

Sollevare in e da una posizione seduta

Durante il sollevamento di un utente ad es. da una sedia a rotelle, spostare GH3 verso la persona da sollevare.

La barra di sollevamento deve trovarsi alla stessa altezza del petto dell'utente e non deve essere spostata approssimativamente oltre la posizione del centro-coscia.

Posizionare la barra di sollevamento parallela alle spalle dell'utente.
Posizionare l'imbragatura di sollevamento dietro la schiena dell'utente tra lo schienale della sedia e la schiena dell'utente.

Il contrassegno del centro sull'imbragatura di sollevamento dovrebbe seguire la colonna vertebrale del paziente. Condurre le cinghie delle gambe lungo i lati esterni delle tibie dell'utente e sotto le cosce tra la cavità delle ginocchia e le articolazioni dell'anca. Incrociare le cinghie delle gambe davanti all'utente.

Tutte e quattro le cinghie di sollevamento sono ora pronte per essere collegate e l'imbragatura può essere montata sulla barra di sollevamento.

Sollevare in e da una posizione distesa (a letto)

Portare la barra di sollevamento al centro della persona da sollevare.
Posizionare la barra di sollevamento parallela alle spalle dell'utente.
Ruotare l'utente di lato. L'imbragatura Basic High deve essere posizionata in modo tale che la parte superiore si trovi alla stessa altezza della parte superiore della testa dell'utente. Posizionare ora l'imbragatura sull'utente in modo tale che la fascia centrale segua la spina dorsale dell'utente. Ruotare l'utente sulla schiena e tirare la parte rimanente dell'imbragatura di sollevamento. Posizionare le cinghie delle gambe sotto le cosce dell'utente e incrociarle. Tutte e quattro le cinghie di sollevamento sono ora pronte per essere collegate e l'imbragatura può essere montata sulla barra di sollevamento.
Si consiglia di sollevare la testa dal letto in modo tale che l'utente sia seduto.

Importante!

Per ulteriori informazioni, prego riferirsi al manuale d'uso dell'imbragatura di sollevamento in questione.
Solo le persone che hanno ricevuto istruzioni specifiche sull'uso delle apparecchiature di sollevamento e sul montaggio delle imbragature possono utilizzare il sollevatore.

Pianificare lo spostamento. Evitare di lasciare solo l'utente nell'imbragatura di sollevamento.

Lavorare con il sollevatore GH3

Il sollevatore GH3 scorre facilmente nel sistema a binari e non ha particolari esigenze di spazio o di alimentazione in relazione con lo spostamento. L'attenzione può quindi essere completamente concentrata sul piano funzionale dell'utente e sulla tecnica dell'assistente.

Se il sollevatore è utilizzato correttamente, l'utente dovrebbe essere sollevato soltanto il necessario perché non sia più in contatto con la superficie su cui lui / lei si trovava ed essere poi spostato a questa altezza.

Il sollevatore sale velocemente e con forza. Prima di sollevare, verificare che l'utente sia completamente libero da impedimenti. La testa, le braccia, le mani e i piedi dell'utente non devono correre il rischio di restare intrappolati. Prestare attenzione ai tubi e ai cavi collegati all'utente. Assicurarsi che l'utente non si tenga alla cinghia di sollevamento durante la procedura di spostamento, perché corre il rischio di rimanere intrappolato tra il gancio della cinghia e il sollevatore. Verificare che il telecomando e il cavo apposito siano liberi da ganci, paziente e altri oggetti prima di sollevare o abbassare il sollevatore.

Swing kit

La funzione di sollevamento swing viene utilizzata in occasione di un trasferimento da un modulo di sollevamento all'altro, ad es. attraverso una porta.

Nota: l'adattatore di sollevamento tipo swing deve essere ordinato separatamente.

Installazione dell'adattatore di sollevamento tipo swing

1. Prima di iniziare un sollevamento che coinvolga un sollevatore con trasferimento tipo "swing", sulla barra di sollevamento si deve installare l'adattatore di sollevamento tipo "swing" (Fig. 1). (Fig. da 2 a 4)
2. Reggere la barra di sollevamento con la mano destra e premere il pulsante giallo utilizzando il pollice (Fig. 2)
3. Inserire l'adattatore di sollevamento tipo swing nella fessura sulla parte superiore della barra di sollevamento con il lato aperto rivolto verso il basso (Fig. 3a, 3b) e rilasciare il pulsante giallo.
4. Ruotare l'adattatore di sollevamento tipo swing in posizione verticale (Fig. 4)
5. Verificare che il pulsante giallo sia tornato in posizione di blocco controllando che sia a livello con la parte superiore della barra di sollevamento e che l'adattatore di sollevamento tipo swing possa ruotare liberamente.
6. Installare l'attacco della cinghia sull'adattatore di sollevamento tipo "swing", facendo scorrere il lato aperto dell'attacco della cinghia sulla superficie piatta dell'adattatore di sollevamento swing (Fig. 5)
7. Ruotare l'attacco della cinghia e accertarsi che si possa muovere sulla parte circolare dell'adattatore di sollevamento swing (Fig. 6)



Fig. 1



Fig. 2



Fig. 3a



Fig. 3b



Fig. 4

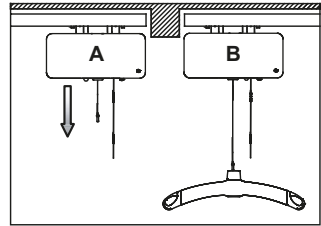

Fig. 5

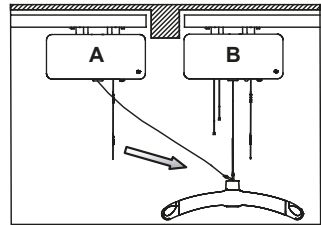

Fig. 6

1. Avvicinare i due sollevatori quanto più possibile. Regolare l'altezza della barra di sollevamento del sollevatore B in modo tale che il trasferimento possa essere effettuato senza che l'utente tocchi il pavimento durante il trasferimento da un sollevatore all'altro.



2. Prendere la cinghia di sollevamento libera dal sollevatore A e fissarla all'adattatore di sollevamento per swing sulla barra di sollevamento (vedere 1.12 figure 5 e 6). Per abbassare la cinghia di sollevamento libera sul sollevatore A, tirare leggermente la cinghia.



3. Abbassare la barra di sollevamento utilizzando il sollevatore B, sollevando al contempo la cinghia sul sollevatore A al fine di eseguire il trasferimento con sollevamento tipo swing. Il trasferimento è stato completato quando non sono presenti carichi sulla cinghia di sollevamento del sollevatore B.

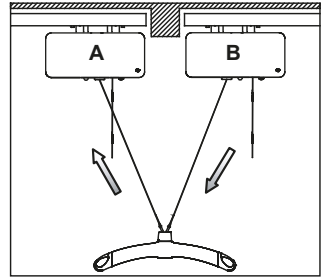

4. Scollegare dalla barra di sollevamento la cinghia di sollevamento del sollevatore B ed sollevare la cinghia del sollevatore B.

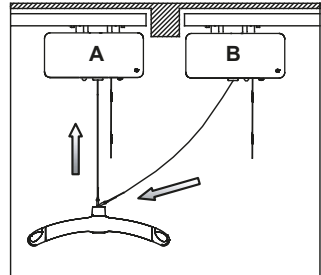

5. Spostare la barra di sollevamento dal sollevatore A all'altezza d'uso. Il trasferimento attraverso la porta è quindi completo.

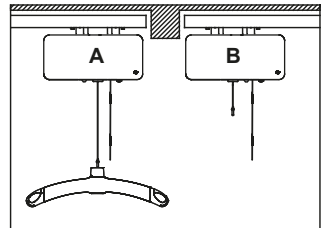

1.15**GH3 con motore di azionamento orizzontale**

Nel sistema di binari è possibile utilizzare GH3 con motore di azionamento per spostamento orizzontale.

Tenere presente che il motore di azionamento richiede tempo per far accelerare e rallentare il sollevatore. La velocità di azionamento può essere ridotta con Software SIC.

È possibile posizionare il sollevatore con motore di azionamento orizzontale con estrema precisione tramite un breve azionamento del telecomando.

GH3 con motore di azionamento orizzontale si sposta autonomamente e non deve essere tirato lungo il sistema di binari.

1.16**GH3 con motore di azionamento orizzontale e telecomando a infrarossi (IR)**

GH3 dispone di un ricevitore IR integrato controllato dal telecomando a infrarossi.

Il comando manuale deve essere lasciato collegato al sollevatore.

In questo modo, il sollevatore può essere utilizzato sempre anche se si smarrisce il telecomando IR o la batteria non è carica.

2.00

Descrizione delle funzioni

Pannello informativo posto sulla superficie inferiore di GH3.

Spia luminosa

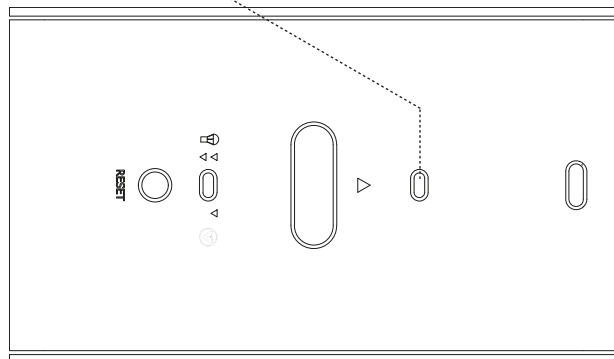

2.01

Pittogrammi



Arresto di emergenza



Funzione di discesa di emergenza

RESET

Reset arresto di emergenza



Direzione di marcia indicata dalla freccia grigia



Attenzione, pericolo di schiacciamento delle mani

Stato	Spie luminose	Segnali acustici	Funzioni GH3 possibili					
			Su	Giù	Discesa di emergenza	Motore di azionamento orizzontale	Comunicazione	
Off – stand-by	Off							
OK	Verde		x	x	x	x	x	x
Non in carica	Giallo, dopo 15 sec.	3 x bip dopo 60 sec.	x	x	x	x	x	x
Basso livello batterie	Giallo		x	x	x	x	x	x
Guasto al motore	Giallo	Bip alla pressione del pulsante			x			x
Livello critico batterie	Giallo	Bip alla pressione del pulsante attivazione non consentita		x	x			x
Sovraccarico	Giallo	Bip alla pressione del pulsante			x			x
Data service passata da più di 60 giorni	Giallo	Bip alla pressione del pulsante	x	x	x	x	x	x
Tempo di training rimanente inferiore a 60 sec. in modalità trainer	Giallo	Bip continui per 60 sec.	x	x	x	x		x
Iper basso livello batterie	Giallo	Bip alla pressione del pulsante. Spegnimento dopo 5 sec.						

Telecomando

GH3 si accende automaticamente premendo un pulsante sul comando manuale.

GH3 si spegne automaticamente dopo circa 8 minuti di inattività.

L'USB nel telecomando è destinata esclusivamente al collegamento di PDA/ Netbook con il software Guldmann SIC e può essere utilizzata solo dal team di assistenza Guldmann o da una persona autorizzata da Guldmann.

Telecomando GH3

1. Sollevare
2. Abbassare
3. Interfaccia PDA (micro USB)

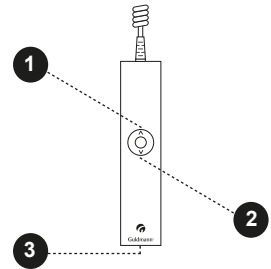
**Telecomando per GH3 con motore di azionamento orizzontale**

1. Sollevare
2. Abbassare
3. Spostamento nella direzione della freccia sul pannello informativo GH3 (*sezione 2.00*).
4. Spostamento nella direzione opposta alla freccia sul pannello informativo GH3 (*sezione 2.00*).
5. Interfaccia PDA (micro USB)

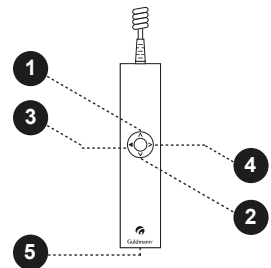

Telecomando GH3+

1. Sollevare
2. Abbassare
5. Pulsante di selezione della funzione
(sezione 2.04, moduli aggiuntivi)
6. Pulsante di selezione della funzione
(sezione 2.04, moduli aggiuntivi)
7. Interfaccia PDA (micro USB)

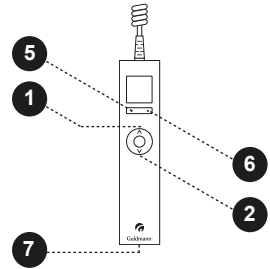

Telecomando per GH3+ con motore di azionamento orizzontale

1. Sollevare
2. Abbassare
3. Spostamento nella direzione della freccia
sul pannello informativo GH3 (sezione 2.00).
4. Spostamento nella direzione opposta alla freccia
sul pannello informativo GH3 (sezione 2.00).
5. Pulsante di selezione della funzione
(sezione 2.04, moduli aggiuntivi)
6. Pulsante di selezione della funzione
(sezione 2.04, moduli aggiuntivi)
7. Interfaccia PDA (micro USB)

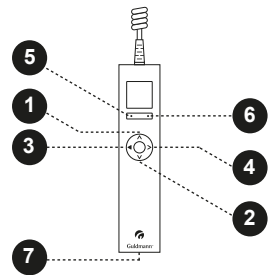

Riposizionamento del telecomando

Il comando manuale, quando non viene utilizzato, può essere riposto sulla barra di sollevamento.

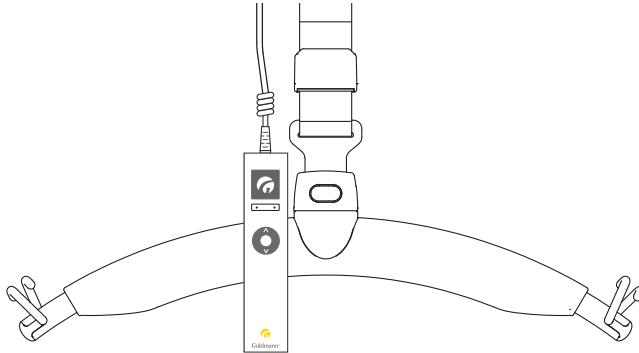

Telecomando a infrarossi

1. Sollevare
2. Abbassare
3. Spostamento nella direzione della freccia su GH3 Pannello informativo (sezione 2.00).
4. Spostamento nella direzione opposta alla freccia su GH3 (sezione 2.00).

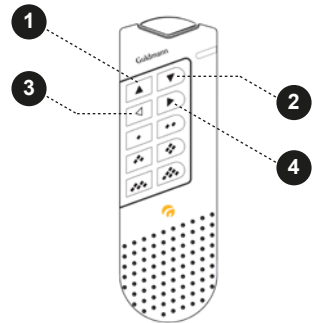

Nota:

La funzione di discesa di GH3 può essere utilizzata solo se la cinghia presenta un caricopari alla capacità minima della barra di sollevamento Guldmann.

Movimento del GH3 nel sistema di binari





L'assistente spinge il sollevatore GH3 manualmente in avanti nel binario.

Il sollevatore GH3 dotato di un motore di azionamento orizzontale funzionerà nel binario con un piccolo aiuto da parte dell'assistente, tramite l'attivazione del normale telecomando o del telecomando a infrarossi.

Il sollevatore GH3 dotato di due motori di azionamento orizzontale funzionerà nel binario da solo, quando viene attivato dal normale telecomando o dal telecomando a infrarossi.

Moduli aggiuntivi, GH3+

Sono disponibili diversi moduli aggiuntivi per GH3+

- Modulo CLM (GH3+ con funzione statistica ad uso amministrativo) 
- Modulo per monitoraggio service (GH3+ con Modulo per monitoraggio service) 
- Modulo bilancia (GH3+ con bilancia integrata) 
- Bilancia di Classe III (GH3+ con Bilancia di Classe III integrata) 
- Modulo Trainer (GH3+ con rilevazione integrata del peso dinamico) 

Struttura del menu, GH3+ con moduli aggiuntivi

- Modulo bilancia
- Modulo Trainer
- Modulo CLM
- Modulo di servizio

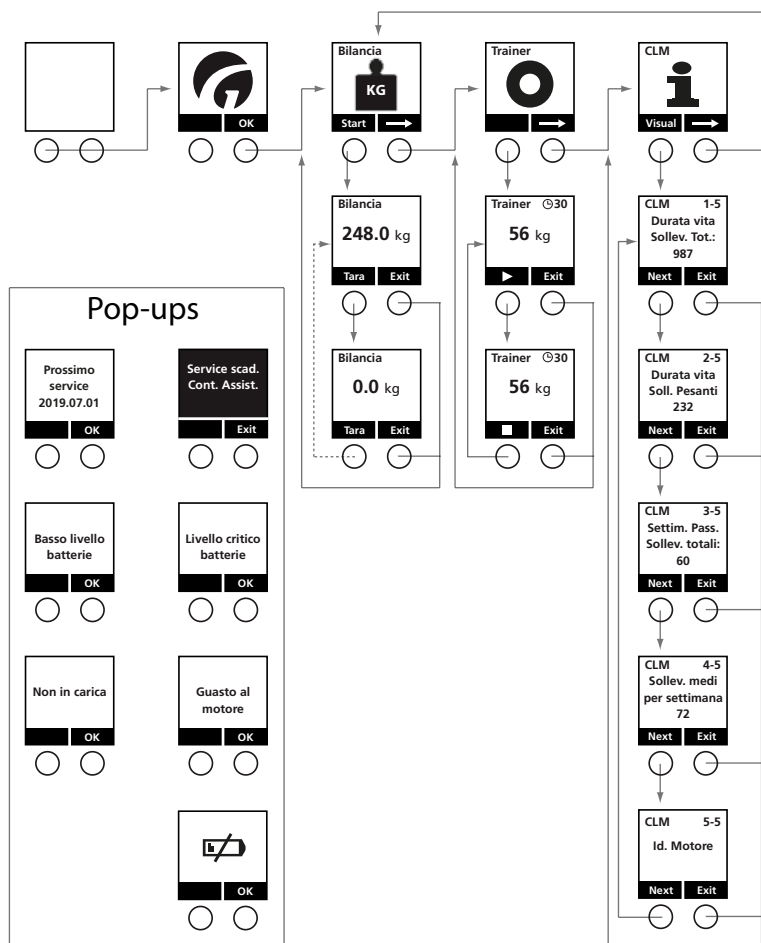

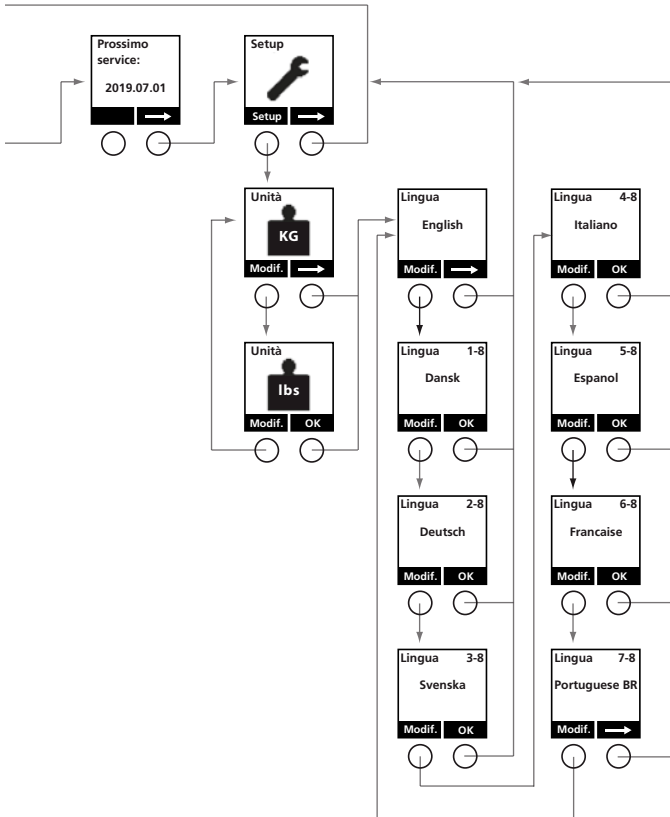

Struttura del menu, GH3+ con moduli aggiuntivi

- Bilancia di Classe III
- Modulo Trainer
- Modulo CLM
- Modulo di servizio

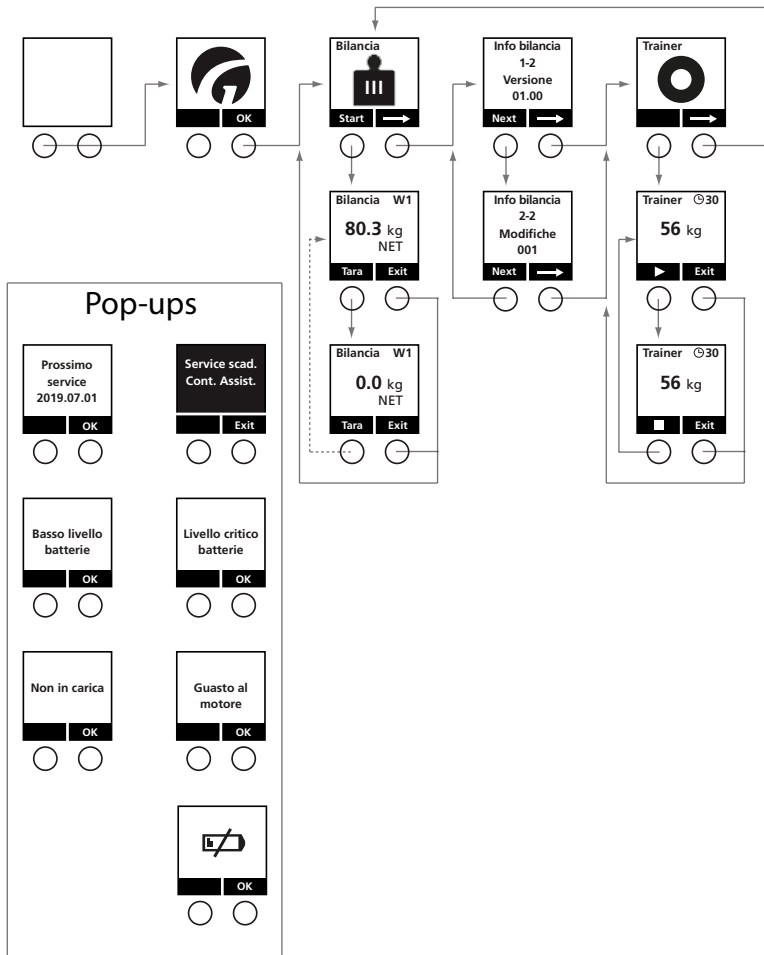

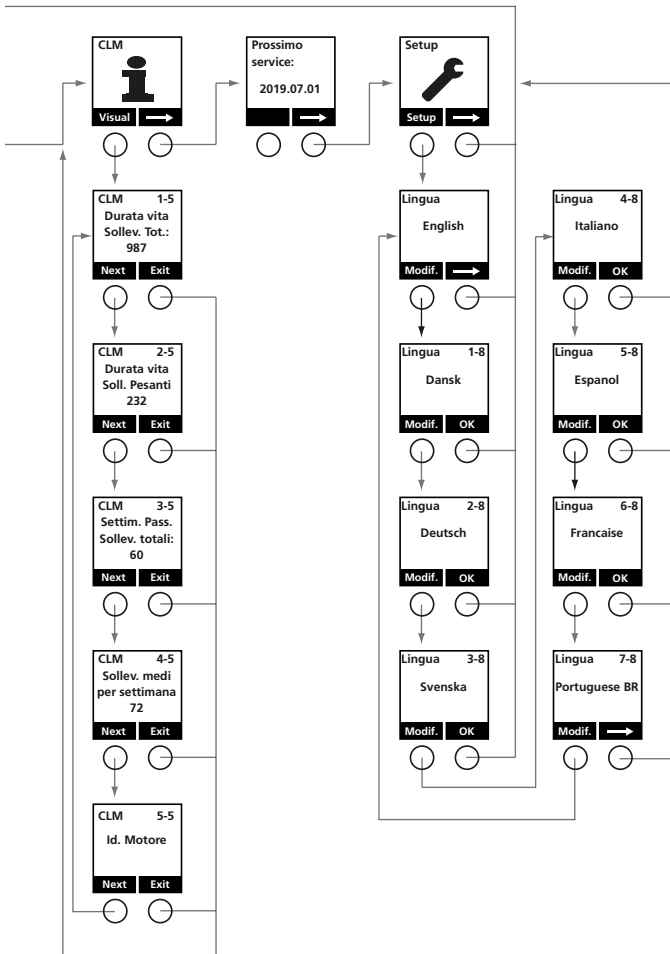

2.05

Configurazione di moduli aggiuntivi, GH3+

Prima di utilizzare GH3+, configurare il sollevatore. La configurazione comprende la lingua (Modulo bilancia/Modulo CLM/Modulo per monitoraggio service/Modulo Trainer) e l'unità di specificazione del peso (Modulo bilancia).

Impostazione del produttore: Lingua: Italiano
Unità di peso: kg

Modulo bilancia: è possibile impostare l'unità di misura del peso in kg o lbs.
Bilancia di Classe III: il peso viene sempre mostrato in kg.

La configurazione di moduli supplementari è fatta utilizzando il telecomando con display del GH3+

Impostazione della lingua

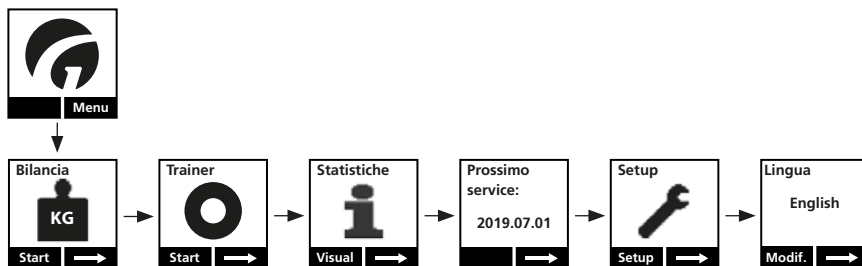

1. Premere qualsiasi tasto del comando manuale GH3+ per attivare il sollevatore.
Quando il sollevatore è attivato, il display sul comando manuale è acceso e appare il logo "G" di Guldmann.
2. Selezionare "Menu" utilizzando il tasto funzione situato immediatamente sotto il display, quindi selezionare → finché sul display non appare il menu "Setup".
3. Selezionare "Setup", quindi → finché sul display non appare il menu "Lingua".
4. Selezionare "Modif." finché sul display non appare la lingua desiderata, quindi confermare la selezione premendo "OK".
5. Tornare al "Setup". Selezionare → per tornare al menu iniziale.

**Avvertenza**

Per la determinazione della massa nella pratica medica, per pesare i pazienti a scopo di monitoraggio, diagnosi e trattamento medico deve essere utilizzata esclusivamente la bilancia di classe III in ragione della sua precisione di classe III, come da Direttiva 2014/31/UE.

Il modulo bilancia non è destinato a scopi diagnostici

Non superare il carico MASSIMO consentito. Devono inoltre essere rispettati i requisiti di sicurezza e le note sull'uso appropriato.

Importante

- Leggere attentamente il manuale dell'utente prima di utilizzare qualsiasi strumento di pesatura per il dispositivo.
- Non adatto per uso medico o di laboratorio ad alta precisione, come applicazioni di laboratorio o pesatura neonatale.
- Non progettato per pesare persone che si muovono in modo significativo
- Durante la pesatura, non tirare mai il cavo del telecomando e assicurarsi che l'utente sia libero da oggetti circostanti per evitare di compromettere la precisione della pesatura.
- Attenzione a non danneggiare i sensori ad alta sensibilità per registrare la massa in caso di urto, ad esempio spingendo il sollevatore a velocità estrema fino a raggiungere un punto di arresto.
- L'uso in condizioni ambientali estreme, tra cui elevata umidità, sbalzi di temperatura, forti interferenze elettromagnetiche o esposizione a fluidi, può influire sulla precisione e sulle prestazioni della bilancia
- L'etichetta di sigillatura (modulo di comunicazione) sul modulo bilancia di classe III non deve essere rotta
- Se si scarica la bilancia nel corso della pesatura, sarà necessario reimpostare l'unità per garantire misurazioni accurate.
- Il modulo bilancia di classe III è programmato con un fattore G specifico per il luogo di funzionamento e può essere utilizzato solo nel luogo designato.
- L'uso oltre la verifica periodica richiesta dalla legislazione locale può comportare imprecisioni per il modulo bilancia di classe III.
Tutti i test e le certificazioni devono essere eseguiti da personale qualificato. Il proprietario è responsabile di garantire le revisioni periodiche come da normativa vigente per i sistemi di pesatura.
- Qualsiasi modifica esonera il fornitore dalla responsabilità per eventuali danni derivanti dalla modifica.
- È severamente vietato effettuare riparazioni e lavori di saldatura sulle schede madri o sostituire qualsiasi componente.
Le riparazioni devono essere eseguite solo dal team di assistenza Guldmann o da un tecnico autorizzato Guldmann.

Funzionamento

Reimpostare sempre il modulo bilancia di GH3 prima di eseguire la pesatura. In fase di reimpostazione dell'unità, la barra di sollevamento e l'imbragatura di sollevamento desiderata devono essere collegate sotto il sollevatore. Non tirare mai il cavo del telecomando durante la pesatura.

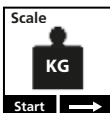

L'icona del menu mostra che è presente il Modulo Bilancia.

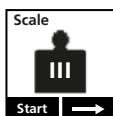

L'icona del menu mostra che è presente il Modulo Bilancia in Classe III.
La struttura dei menu è la stessa.

2.07

Modulo Bilancia e Modulo Bilancia Classe III



Il modulo bilancia (opzionale) può essere utilizzato per ottenere una misurazione indicativa del peso ma non per scopi di monitoraggio, diagnosi e trattamento medico.



Avvertenza!

Una bilancia di Classe III è conforme ai requisiti per misurazioni del peso calibrate, accurate e ripetibili con accuratezza di Classe III in conformità alla Direttiva 2014/31/UE.

Impostare le unità, kg/lbs (Modulo bilancia)



1. Premere qualsiasi tasto del comando manuale per attivare il sollevatore. Quando il modulo di sollevamento è attivato, il display del comando manuale è acceso e mostra il logo "G" di Guldmann.
2. Selezionare "Menu" utilizzando il tasto funzione situato sotto il display
3. Quindi selezionare → finché sul display non appare il menu "Setup".
4. Selezionare "Setup", quindi → finché sul display non appare il menu "Unità".

5. Selezionare "Modif." per passare dall'unità kg a lbs e viceversa, quindi confermare la selezione premendo "OK".
6. Selezionare → per tornare al menu iniziale.
7. Il display del comando manuale si spegne automaticamente dopo l'uso (circa 8 min.). (Vedere il sommario completo del menu, sezione 2.04, Moduli aggiuntivi, GH3+)

Azzeramento (tara) del modulo bilancia e del modulo bilancia di Classe III

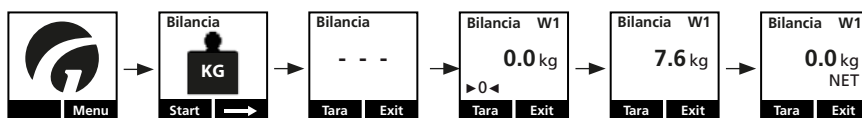

1. Premere qualsiasi tasto del telecomando per attivare il sollevatore. Sul display verrà visualizzato il logo "G" di Guldmann. Selezionare "Menu" utilizzando il tasto funzione situato immediatamente sotto il display.
2. Quindi selezionare → finché sul display non viene visualizzato il menu "Bilancia". Quindi selezionare "Start".
3. - - - lampeggiano finché la bilancia non raggiunge il punto zero.
4. Una volta rilevato il punto zero, il display segnerà automaticamente 0.0.
5. Montare la barra di sollevamento con l'imbragatura sulla cinghia di sollevamento. Il peso della barra e della cinghia verrà visualizzato sulla bilancia. Selezionare "tare" per azzerarlo. È possibile tarare solo quando il display mostra "kg". Non tirare il telecomando durante la taratura e la pesatura, per non comprometterne il risultato.
6. Il display mostra nuovamente "0.0", e sotto il segno "kg" appare "NET". La bilancia è ora pronta per pesare.

Pesatura con un modulo Bilancia e con Bilancia di Classe III



1. Azzerare sempre il modulo Bilancia / Bilancia di Classe III prima di effettuare la pesatura. Fare riferimento alla sezione "Azzeramento della Bilancia".
2. Staccare l'imbragatura di sollevamento dalla barra. Posizionare il paziente nell'imbragatura di sollevamento prima di montarla sulla barra di sollevamento.
3. Sollevare il paziente. Il peso corretto risulterà leggibile quando sul display apparirà "kg". Quando "kg" è fisso sul display significa che la bilancia è in fermo ed è possibile effettuarne la lettura. Quando "kg" scompare, la bilancia non è più in fermo e il peso visualizzato potrebbe risultare errato.

Mentre viene pesato, l'utente deve essere svincolato da ciò che lo circonda per non compromettere la pesatura. Non tirare il telecomando durante la pesatura, per non comprometterne il risultato.

4. Selezionare "Exit" per tornare al menu principale.

Schermata visualizzata quando si utilizzano il modulo Bilancia e la Bilancia di Classe III



Logo di avvio:
Premere "menu" per selezionare la funzione



Icona del menu per il modulo Bilancia: **KG**
Icona del menù per bilancia in Classe III: **III**
Premere il pulsante di navigazione "Start" sulla sinistra per accedere al menu.



Bilancia (nel menu bilancia) - la bilancia viene avviata e azzerata in automatico:

- L'indicazione del peso è sostituita da trattini lampeggianti
- Attendere fino a 10 sec prima che venga mostrato il peso



Peso (nel menu bilancia) - viene mostrato un simbolo relativo allo 0, il quale indica che:

- La bilancia è stata azzerata ma non ancora tarata
- Si sta effettuando la pesatura nell'area di pesatura 1 (W1)



Bilancia (nel menu bilancia) - pesatura normale.

- Qui viene mostrato il peso nell'area di pesatura 1 (W1)
- L'imbragatura è in fermo, pertanto la pesatura è valida (come indicato dal segno "kg")



Peso (nel menu bilancia) - pesatura normale.

- La bilancia è nell'area di pesatura 1 (W1)
- L'imbragatura non è in fermo, pertanto la bilancia non è pronta per la pesatura (il segno "kg" non viene mostrato)



Peso (nel menu bilancia) -

- Il peso netto ("NET" risulta spento) viene mostrato a conferma dell'avvenuta taratura della bilancia
- Campo di pesatura 1 (W1)
- L'imbragatura è in fermo e la bilancia è pronta alla pesatura (kg)



Peso (nel menu bilancia) -

- Peso netto ("NET" risulta spento): il peso non è stato tarato
- Campo di pesatura 2 (W2)
- L'imbragatura è in fermo e la bilancia è pronta alla pesatura (kg)

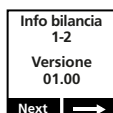

Versione (schermata informativa 1 di 2 nel menu bilancia):

- Il numero prima della punto conteggia le versioni del software e le modifiche più estese
- Il numero dopo la punto conteggia le modifiche minori al software e le correzioni dei bug

Solo disponibile per Classe III

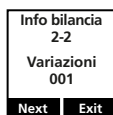

Variazioni (schermata informativa 2 di 2 nel menu bilancia): contatore variazioni.

- Conteggia le variazioni nei parametri del software, quali la calibrazione e i valori del fattore G

Solo disponibile per Classe III

Notifiche degli errori



La bilancia è sovraccarica.

Attenersi al carico prescritto per la bilancia (fare riferimento all'etichetta identificativa posta sul sollevatore).



La bilancia è al di sotto del valore minimo di lettura possibile (ossia, il carico pesato è inferiore ai 2 kg).

Selezionare "Reset" e ricominciare impostando la bilancia.



Si è verificato un errore nella bilancia. Il display mostra un codice di errore. Contattare il centro assistenza Guldmann autorizzato.



La Bilancia di Classe III (opzionale) è una bilancia digitale integrata che, grazie alla sua classe di precisione in conformità alla direttiva 2014/31/UE, soddisfa i requisiti per la determinazione della massa nella pratica medica per la pesatura dei pazienti a fini di monitoraggio, diagnosi e trattamento medico.

L'azzeramento si effettua elettronicamente premendo un pulsante; in questo modo, pesare il paziente risulta facile e veloce per l'operatore.

Livelli di precisione

La bilancia di Classe III pesa con diversi livelli di precisione in due intervalli di pesatura.

Varianti prodotto	GH3+	GH3+	GH3+	GH3+	GH3+	GH3+	GH3+
	200	250	275	300	350	375	400
Capacità massima kg	200	250	275	300	350	375	400
e ₁ kg	0,1						
Min ₁ kg	2						
Max ₁ kg	200						
n ₁	2000						
e ₂ kg	0,2						
Min ₂ kg	4						
Max ₂ kg	N/A	250	275	300	350	375	400

e₁/e₂: Intervallo di verifica della bilancia nell'intervallo di pesatura (W1/W2), **Min₁/Min₂:** Capacità minima nell'intervallo di pesatura (W1/W2), **Max₁/Max₂:** Capacità massima nell'intervallo di pesatura (W1/W2).

n₁: Numero massimo di intervalli di verifica della bilancia

L'accuratezza e i campi di pesatura specifici applicabili al singolo sollevatore sono indicati sul telecomando, immediatamente sopra il display:

	e = kg	Min kg	Max kg
W1	xxx	xxx	xxx
W2	xxx	xxx	xxx

W1/W2: Intervalli di pesatura

Importante!

Se si scarica la bilancia nel corso della pesatura, sarà necessario reimpostare l'unità per garantire misurazioni accurate.

Per mantenere la conformità, è necessario calibrare/verificare la bilancia digitale in conformità ai requisiti normativi nazionali, presso un istituto accreditato preposto alla verifica di tali dispositivi.

La versione del software e il contatore variazioni sono verificabili dal display del telecomando.

Nell'uso quotidiano, è possibile verificare che il sistema sia stato dichiarato conforme controllando che il "Contatore versione software" indichi 1 e che il "Contatore eventi" sul display corrisponda ai valori del contatore presenti sull'etichetta di verifica.

Entrambi i valori corrispondono a 1 di fabbrica e fino alle prime verifiche successive.



1. Premere qualsiasi tasto del telecomando per attivare il display.
2. Selezionare "Menu" utilizzando il tasto funzione situato immediatamente sotto il display.
3. Successivamente, selezionare \rightarrow finché sul display non viene visualizzato il menu "Versione".

Versione (schermata informativa 1 di 2 nel menu bilancia):

- Il numero prima della virgola conteggia le versioni del software e le modifiche più estese;
- Il numero dopo la virgola conteggia le modifiche minori al software e le correzioni dei bug

4. Selezionare "next" per leggere le "Variazioni".

Variazioni (schermata informativa 2 di 2 nel menu bilancia): contatore variazioni.

- Conteggia le variazioni nei parametri del software, quali la calibrazione e i valori del fattore G

5. Premere EXIT per ritornare al menu principale.



Chi può utilizzare il Modulo Trainer?

Il Modulo Trainer viene utilizzato per la mobilizzazione precoce ed esercizi di deambulazione di pazienti che non sono in grado di mantenere l'equilibrio o di sostenere tutto il loro peso da soli e laddove la mobilizzazione risulta importante per la riabilitazione. Permette, inoltre, di sostenere il peso e offre supporto all'utente, consentendo di allenarsi con la funzione camminata, gli esercizi di equilibrio, lo squat, gli esercizi da seduti/in piedi ecc. nonostante lo scarso equilibrio e la forza ridotta.

In che modo viene offerto sostegno e supporto all'utente?

Per il Modulo Trainer è stata sviluppata una speciale imbragatura Gait Trainer, che solleva e sostiene l'utente durante l'esercizio motorio. L'imbragatura Gait Trainer viene montata alla barra con cinghie come un'imbragatura standard, è altamente regolabile e offre un buon comfort durante l'esercizio motorio vero e proprio anche quando viene applicato un elevato grado di sostegno del peso.



Come si usa il Modulo Trainer?

Il Modulo Trainer è integrato in un sollevatore a soffitto GH3+ che può essere installato in un reparto ospedaliero e consente di svolgere attività di esercizio motorio/riabilitazione direttamente in reparto risparmiando tempo e risorse, poiché l'utente non ha bisogno di essere spostato in una palestra o in fisioterapia.

Come funziona il Modulo Trainer?

Il Modulo Trainer offre sostegno all'utente utilizzando un numero predefinito di chilogrammi, pertanto l'utente non ha bisogno di sostenere tutto il peso del corpo durante la sessione di esercizio motorio. Il sostegno del peso può essere impostato tra 0 e 100 kg. L'operatore sanitario seleziona il numero di chilogrammi da sollevare considerando le condizioni fisiche dell'utente e gli esercizi che deve eseguire. Il telecomando viene dunque posizionato sulla cinghia del sollevatore, consentendo all'assistente sanitario di avere entrambe le mani libere per assistere e guidare l'utente.

Per quanto tempo è possibile allenarsi?

Il Modulo Trainer può lavorare con un sostegno del peso fino a 100 kg per una durata fino a 30 minuti prima che la batteria abbia bisogno di essere ricaricata. Il telecomando mostra la durata residua dell'esercizio motorio. Un minuto prima della fine dell'esercizio motorio, il modulo emetterà un "beep" e visualizzerà  o  per indicare che la sessione di esercizio motorio deve essere conclusa.

Se l'esercizio motorio si protrae oltre i 30 minuti previsti, il Modulo Trainer terminerà automaticamente. Il sollevatore a soffitto può continuare a essere utilizzato per spostare l'utente. Il Modulo Trainer non può essere riutilizzato fino a quando non viene ricaricato per almeno un minuto di esercizio motorio.

Quanto tempo richiede la ricarica?

10 minuti di esercizio motorio richiedono 1 ora di ricarica: occorrono 3 ore per ricaricare il sollevatore a binario/Modulo Trainer per un'altra sessione di esercizio motorio se l'utente ha sfruttato gli interi 30 minuti precedenti per l'esercizio.

Nota: il tempo di training può variare sui nuovi sollevatori per i primi 3-5 cicli di scarica e ricarica completi delle batterie. Questo vale anche per i sollevatori che sono rimasti inutilizzati per un lungo periodo.

Come si esegue una sessione di esercizio motorio?

Preparazione:

1. Iniziare pianificando la sessione di esercizio motorio in anticipo: quali esercizi deve eseguire l'utente?
2. Preparare l'area di esercizio: rimuovere oggetti taglienti e pericolosi e assicurare uno spazio sufficiente per eseguire gli esercizi.
3. Selezionare la barra di sollevamento corretta e montarla sulla cinghia del sollevatore a soffitto
4. Posizionare l'utente nell'imbragatura Gait Trainer
5. Montare le cinghie dell'imbragatura sulla barra di sollevamento

Esercizio motorio



1. Quando l'utente è pronto per iniziare l'esercizio motorio, attivare il sollevatore premendo un pulsante qualsiasi del telecomando, a quel punto comparirà il logo Guldmann.



2. Cliccare sul pulsante " **Menu** " (Menu)



3. Premere → finché sul display non viene visualizzato il menu "Trainer".



4. Selezionare " **Start** " (Start) nel menu Trainer

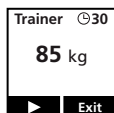

5. Il Modulo Trainer visualizzerà ora un peso in kg.



Utilizzando i pulsanti "▲▼" (su/giù) sul telecomando, selezionare il numero di kg che si desidera sollevare. Notare che il sollevatore a binario si muoverà più lentamente del normale per facilitare un'impostazione precisa del peso. La quantità desiderata di peso da sostenere viene determinata dalle esigenze individuali dell'utente e dal livello della funzione.

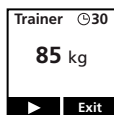

6. Una volta selezionato il sostegno del peso, l'esercizio motorio inizia premendo il pulsante sinistro del menu "▶"

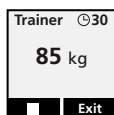

7. Viene attivato il sostegno automatico del peso e l'esercizio motorio inizia. Questo viene indicato da un display giallo. A questo punto l'utente può eseguire gli esercizi con sostegno del peso come selezionato al punto 5.

Il peso può essere regolato secondo necessità durante l'esercizio motorio utilizzando le frecce su/giù sul telecomando. Le regolazioni vengono effettuate a intervalli di 1 kg.

8. Per permettere di lavorare con le mani libere, il telecomando può essere posizionato sull'accessorio Clip tra la barra di presa e la cinghia di sollevamento.

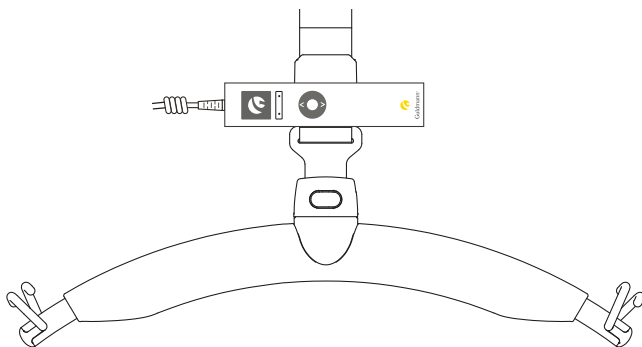

Il controllo a mani libere lascia il terapeuta con entrambe le mani libere per aiutare l'utente durante l'esercizio motorio e impedisce che la corda si avvolga intorno alla cinghia, rischiando di danneggiarla. **NON** posizionare il telecomando sulla barra: la corda si avvolgerà intorno alla cinghia!

9. Se si desidera interrompere la funzione automatica di esercizio motorio e tornare alla normale modalità "hold to run", attivare uno dei due pulsanti del menu sotto il display "  Exit " (possono essere utilizzati entrambi i pulsanti).

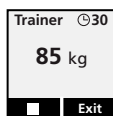

10. Quando l'esercizio motorio è terminato: selezionare "  Exit " "Exit" per uscire dal Modulo Trainer: a questo punto il sollevatore a soffitto funzionerà normalmente (per sollevamento e trasferimento).

Notifiche degli errori



Sovraccarico dinamico del sostegno del peso. Sostegno del peso dinamico consentito max. 100 kg.

Ridurre il carico per attivare la modalità dinamica.



Sottocarico dinamico di sostegno del peso. Sostegno del peso dinamico consentito max. 5 kg.

Caricare la cinghia per attivare la modalità dinamica.



È stato raggiunto il limite superiore o inferiore.

Assicurarsi che non sia stato attivato il limite superiore e che la cinghia sia stata completamente srotolata.



Livello della batteria basso.

Indica che ci sono meno di 60 secondi di tempo di esercizio motorio disponibili.



Livello della batteria critico.

Il modulo di esercizio motorio si spegnerà.



Indicatore del tempo.

Indica il tempo di esercizio motorio rimanente in minuti.



Il tempo di esercizio motorio è inferiore a 1 minuto o è stato superato.

2.11

Modulo CLM (GH3+ con funzione statistica ad uso amministrativo)

GH3+ con modulo CLM (opzionale) comprende uno strumento di gestione che archivia le informazioni importanti sull'uso del modulo di sollevamento, che può essere utilizzato per valutare l'efficienza e l'utilizzazione del sistema, nonché per ottimizzare il suo uso e il nome/ubicazione del sollevatore.

Sul display del comando manuale possono essere visualizzati i seguenti dati: numero di sollevamenti, numero di sollevamenti pesanti, numero di sollevamenti dell'ultima settimana, numero medio di sollevamenti per settimana.

Come funzione aggiuntiva, collegando un PDA/netbook al comando manuale è possibile ottenere l'accesso ad una serie di altri dati archiviati, ad es. il numero di sollevamenti dall'ultima sostituzione della cinghia, numero di rilevamenti di batterie molto scariche, numero di pesature, durata totale di sollevamento, ecc.

Queste informazioni possono essere scaricate e utilizzate per un'ulteriore analisi.

(Le letture di PDA/netbook richiedono un PDA/netbook con software SIC/CLM Guldmann).

L'USB nel telecomando è destinata esclusivamente al collegamento di PDA / Net Book e può essere utilizzata solo dal servizio assistenza Guldmann o da un tecnico autorizzato da Guldmann.

Numero di sollevamenti, totale	Un sollevamento viene registrato automaticamente quando sono registrati simultaneamente i seguenti eventi <ul style="list-style-type: none">• Il comando manuale viene attivato (Tasto SU) per più di 2 secondi• Il peso sulla cinghia di sollevamento viene registrato quando è maggiore di: 15 kg Il totale comprende il numero di sollevamenti eseguiti dal primo uso del modulo di sollevamento.
Numero di sollevamenti pesanti, totale	Un sollevamento pesante è registrato automaticamente quando sono registrati simultaneamente i seguenti eventi <ul style="list-style-type: none">• Il controllo manuale viene attivato (tasto SU) per più di 2 secondi• Il peso sulla cinghia di sollevamento viene registrato quando è maggiore di: 150 kg Il totale comprende il numero di sollevamenti pesanti dal primo uso del modulo di sollevamento.
Numero di sollevamenti, settimana passata	Il numero totale di sollevamenti eseguiti negli ultimi sette giorni di calendario
Numero medio di sollevamenti per settimana	Numero medio di sollevamenti per settimana (contando a partire dal primo utilizzo del modulo di sollevamento o dal ripristino effettuato con il software Guldmann SIC / CLM)

I dati relativi al "Numero di sollevamenti, settimana passata" e "Numero medio di sollevamenti per settimana" possono, se necessario, essere reimpostati utilizzando un PDA/netbook.

Funzionamento

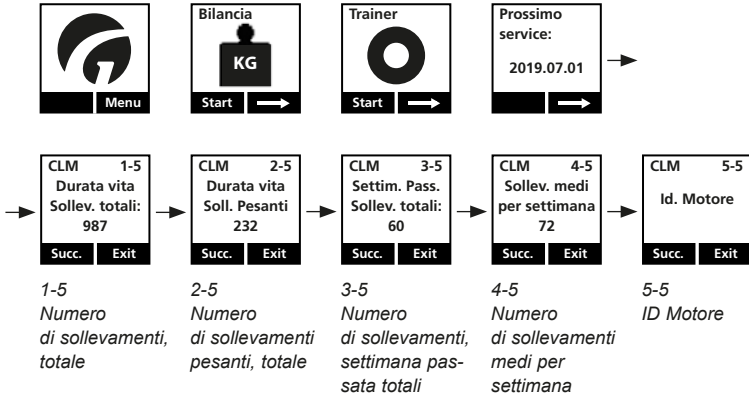

1. Premere qualsiasi tasto del comando manuale GH3+ per attivare il sollevatore. Quando il modulo di sollevamento è attivato, il display del comando manuale è acceso e mostra il logo "G" di Guldmann.
2. Selezionare "Menu" utilizzando il tasto funzione situato sotto il display.
3. Quindi selezionare → finché sul display non appare il menu "CLM".
4. Selezionare, quindi, "Visual".
5. Premere "Succ." finché sul display non appaiono le informazioni desiderate.
6. Selezionare "Exit" per tornare al menu principale.

Nota:

Il display del comando manuale passa automaticamente in modalità screen-saver dopo circa 8 min.

Accessori per modulo CLM, GH3+

Il modulo CLM comprende un ampio menu di gestione che può essere utilizzato con il PDA/netbook (con software SIC/CLM Guldmann installato). Il PDA/netbook viene collegato al comando manuale GH3+ tramite la presa micro USB situata sulla base del comando manuale (vedere sezione 2.03). Contattare il fornitore o il Team di assistenza Guldmann per maggiori informazioni sugli accessori CLM.

Modulo per monitoraggio service (GH3+ con modulo per monitoraggio service)

GH3 con Modulo per monitoraggio service (opzionale) archivia tutte le informazioni sul tempo e sull'indicazione della successiva ispezione di sicurezza/manutenzione.

GH3+ con Modulo per monitoraggio service indica la data della successiva ispezione di sicurezza/manutenzione.

Funzionamento



1. Premere qualsiasi tasto del comando manuale per attivare il sollevatore. Quando il modulo di sollevamento è attivato, il display del telecomando si accende e mostra il logo "G" di Guldmann.
2. Selezionare "Menu" utilizzando il tasto funzione situato immediatamente sotto il display.
3. Quindi selezionare → finché sul display non appare la voce di menu "Prossimo service:"
4. Rilevare la data della successiva ispezione di sicurezza/manutenzione (anno, mese, data).

Messaggi pop-up del Modulo per monitoraggio service (modulo aggiuntivo)

Sono previsti due diversi messaggi pop-up (brevi messaggi sul display) GH3+ con Modulo per monitoraggio service. Questi messaggi pop-up comunicano all'utente dati relativi alle date sulle ispezioni di manutenzione prossime o superate.

Entrambi i messaggi pop-up appaiono subito dopo l'accensione del telecomando.

Messaggi pop-up prima e dopo la "Data service"

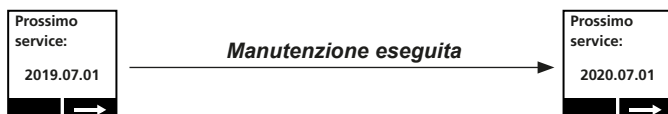

1. Messaggio pop-up, 60 giorni
La prossima ispezione di manutenzione deve essere eseguita entro 60 giorni.

Selezionare "OK" per tornare al menu principale (torna automaticamente dopo circa 5 secondi).

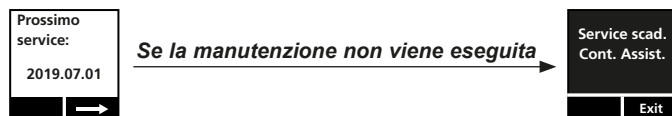

2. Messaggio pop-up, Service scad.
La data dell'ispezione di manutenzione è stata superata, contattare il Team di assistenza Guldmann.

Selezionare "Exit" per tornare al menu principale (torna automaticamente dopo circa 5 secondi).

Attenzione!

Se la data del service è passata da più di 60 gg, l'unità emette un segnale acustico, alla pressione su ogni pulsante.

Il segnale acustico può essere disabilitato dal Service Guldmann e dal software della "Console informativa"

Nota:

Il display del comando manuale passa automaticamente in modalità screen-saver dopo circa 8 minuti.

2.13

Velocità turbo

I sollevatori GH3 sono dotati di una funzione di velocità turbo, che può essere attivata e disattivata tramite il telecomando. Alla consegna del sistema la funzione velocità turbo è attivata.

La velocità turbo è attiva quando la cinghia è scarica (GH3+ con modulo Bilancia = meno di 5 kg circa e GH3/GH3+ senza modulo Bilancia = meno di 30 kg circa). Quando la velocità turbo è attivata, il sollevatore aumenta la velocità della cinghia di sollevamento a 100 mm al secondo. Ciò consente di posizionare la barra di sollevamento in posizione di parcheggio o di riportarla rapidamente dalla posizione di parcheggio quando scarica. Durante il sollevamento c'è un ritardo di 1 secondo (GH3+) o 5 secondi (GH3) prima che la velocità turbo si attivi; durante l'abbassamento non c'è alcun ritardo.

La funzione velocità turbo può essere attivata o disattivata tenendo premuti contemporaneamente per 5 secondi i pulsanti "su" e "giù" sul telecomando. Se la funzione velocità turbo è attivata, verranno emessi 2 segnali acustici. Se la funzione velocità turbo è disattivata, verranno emessi 4 segnali acustici.

Funzioni di sicurezza

L'arresto di emergenza e il dispositivo di discesa di emergenza devono essere utilizzati solo in caso di guasto. Il guasto deve essere identificato e risolto da un centro d'assistenza tecnico autorizzato Guldmann prima che il sollevatore possa essere riattivato. L'arresto di emergenza deve essere ripristinato solo da un tecnico qualificato.

Quando si attiva l'arresto di emergenza a causa di un guasto, in nessun caso l'utente può reimpostarlo e continuare ad utilizzare il sollevatore. Il problema del sollevatore deve essere comunicato ad un tecnico qualificato per l'assistenza e la riparazione.

Arresto di emergenza e cinghia di discesa di emergenza

La cinghia rossa presenta le seguenti funzioni:

- tirando una volta, si attiva l'arresto di emergenza;
- Tirando in modo costante per un tempo prolungato si attiva la discesa di emergenza.

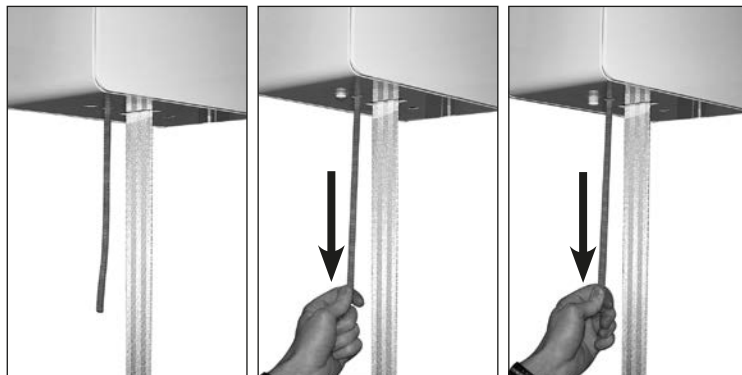

Arresto di emergenza

Se durante l'uso GH3 non si arresta/reagisce al comando manuale, tirare la cinghia rossa per disattivare tutte le funzioni di sollevamento/abbassamento (tranne la discesa di emergenza).

Quando l'arresto d'emergenza è attivato, il sollevatore non funziona. La spia verde si spegne.

Reimpostare l'arresto di emergenza

Reimpostare l'arresto di emergenza premendo il pulsante giallo sulla parte inferiore del sollevatore.

Il pulsante giallo, che appare quando si tira l'arresto di emergenza, deve essere premuto manualmente prima che GH3 sia di nuovo disponibile per l'uso.

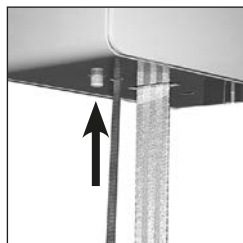

Funzione di discesa di emergenza, elettrica

La funzione di discesa di emergenza fa parte delle prestazioni essenziali. In caso di guasto di GH3, è possibile far scendere l'utente in modo sicuro utilizzando la funzione di discesa di emergenza. La funzione di discesa di emergenza viene azionata tirando in modo costante la stessa cinghia rossa utilizzata per l'arresto di emergenza.

Rilasciando la cinghia rossa, la funzione di discesa di emergenza viene sostituita dall'arresto di emergenza.

Funzione di discesa di emergenza, meccanica

Se la funzione di discesa di emergenza elettrica di GH3 non funziona correttamente, la discesa di emergenza può essere eseguita meccanicamente.

1. Rimuovere le coperture laterali.
Sbloccare le coperture laterali dalla parte superiore del sollevatore premendo leggermente sui punti di fissaggio di ogni lato. Le coperture si sbloccano dal sollevatore e possono essere rimosse.
2. Sbloccare, quindi, il motore del sollevatore ruotando la maniglia con la scritta "DISCESA DI EMERGENZA". Questa maniglia si trova immediatamente dietro la copertura laterale e deve essere ruotata in senso orario.

Nota:

Nei sollevatori con un SWL superiore a 275 kg sono presenti due motori, quindi due maniglie da attivare, una su ciascun lato.

3. Una volta sbloccato il/i freno/i, l'utente sarà abbassato lentamente. Se il peso totale dell'utente e degli accessori di sollevamento è basso (ad es. inferiore a 50 kg), potrebbe essere necessario aiutare l'utente a scendere girando la ruota dentata situata sul lato opposto alla maniglia e nella direzione della freccia segnata sulla ruota dentata.

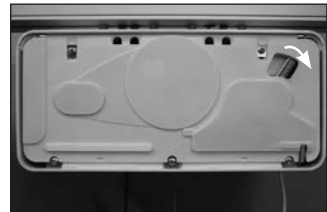

Nota:

GH3 con un SWL superiore a 275 kg dispone di due motori, quindi due ruote dentate da attivare, una su ciascun lato.

In caso di guasto meccanico, il motore possiede un sistema di protezione meccanica che blocca la cinghia.

Avvertenza!

Dopo l'attivazione del sistema di protezione meccanica del GH3, DEVE essere fatta la manutenzione del motore da un tecnico qualificato o da un tecnico Guldmann.

2.15**Ricarica/collegamento**

Il GH3 viene caricato automaticamente tramite le linee di ricarica presenti nei binari oppure tramite la pulsantiera in una docking station. Ciò assicura il funzionamento del sollevatore e preserva le batterie, garantendo una lunga durata.

La spia luminosa sulla parte inferiore del sollevatore diventa gialla se lo stato di carica è basso o se la funzione di ricarica è stata interrotta completamente. GH3 dispone, quindi, di un numero limitato di sollevamenti disponibili in un dato tempo e deve essere ricaricato.

Per avviare la ricarica, collegare e accendere il trasformatore e l'alimentazione elettrica. La spia verde sul trasformatore e l'alimentazione elettrica indica che è collegato e acceso.

2.16**Accessori****Barre di sollevamento ed imbragature ABC Guldmann**

Potete ricevere un catalogo dal vostro distributore, dal produttore o dal sito www.guldmann.com, www.guldmann.it

Cinghia di prolunga

La cinghia di prolunga viene utilizzata quando la distanza tra l'estremità inferiore dei binari e il pavimento supera i 3,5 m. La cinghia di estensione è disponibile come accessorio.

Scambio, elettrico

Quando è necessario cambiare direzione in un sistema a binari si usa uno scambio.

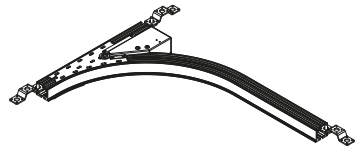

Disco girevole

Il disco girevole è usato nei sistemi a binario, dove il motore deve poter scorrere in diverse direzioni. Il disco girevole non si deve utilizzare con il sollevatore GH3 Twin.

Il motore GH3 va posto al centro del disco. Premendo l'interruttore, il disco gira di 90°, premendo di nuovo torna nella posizione originale.

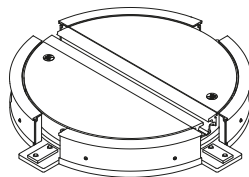

Sicurezza

Questo prodotto ha una sicurezza meccanica che impedisce al motore di uscire dal binario o incepparsi.

Blocco di posizionamento

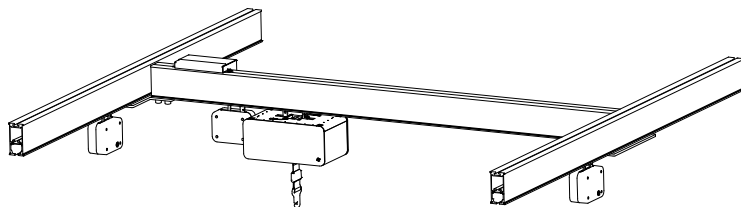

Il blocco di posizionamento aggiunge una nuova opzione al sollevatore a binario Guldmann GH3 per le operazioni di spostamento, trattamento, mobilitazione e riabilitazione degli utenti.

Utilizzando il blocco di posizionamento è possibile fissare il modulo di sollevamento e/o il binario trasversale in una posizione specifica nell'area di copertura completa del sistema di binari.

Il fissaggio consente di utilizzare il modulo di sollevamento per la riabilitazione e lo svolgimento di esercizi sia degli utenti costretti a letto, sia di quelli in grado di deambulare.

Combi-lock

Usò previsto

Il Combi-lock viene utilizzato per spostare una persona da un sistema di binari a un altro.

Scopo

Utilizzare il Combi-lock per collegare un sistema di binari a un altro.

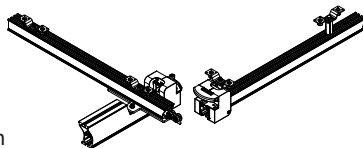

Il dispositivo consente un collegamento stabile tra due sistemi di binari, ad esempio quando è necessario collegare il sistema a binario singolo della camera da letto al sistema a copertura della stanza da bagno.

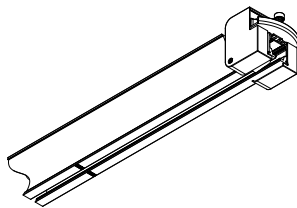

Utilizzo del Combi-lock

Durante l'attivazione del Combi-lock, porre il binario trasversale in posizione opposta rispetto al binario fisso, dove si attiva automaticamente il meccanismo di blocco (i sistemi di binari si bloccano insieme). A questo punto è possibile portare il sollevatore da un sistema di binari all'altro. Quando il binario trasversale viene allontanato dal binario fisso, i meccanismi di blocco vengono riattivati così da fermare il sollevatore e impedire che esca dal binario. La corsa del sollevatore deve sempre superare completamente il Combi-lock prima che il binario trasversale venga allontanato (il Combi-lock deve essere visibile).

La distanza ottimale di collegamento dei sistemi di binari è di un massimo di 1 metro tra il sollevatore e il Combi-lock; sull'etichetta di contrassegno del binario si trovano gli opportuni riferimenti. La distanza indicata consente un collegamento sicuro e semplice. Se la distanza è superiore a 1 metro, risulta più difficile collocare i due sistemi di binari in posizione opposta uno all'altro. Tenere presente che il collegamento funziona a prescindere dalla posizione del sollevatore rispetto al Combi-lock.

Sicurezza

- In caso di errore durante l'utilizzo del Combi-lock, interromperne l'uso. Contattare il Team di assistenza Guldmann o un tecnico qualificato per eseguire tutte le riparazioni necessarie. Se il Combi-lock è difettoso, può provocare lesioni all'utente e all'assistente.
- Non attivare manualmente il meccanismo di blocco del Combi-lock.
- Il dispositivo è fissato meccanicamente al fine di impedire l'uscita dai binari e lo schiacciamento.
- Non toccare il Combi-lock durante l'attivazione o la disattivazione

Pulizia

Vedere sezione 4.01

Manutenzione quotidiana

Verificare che il Combi-lock sia integro. Non utilizzare il dispositivo se è danneggiato o difettoso. Nel caso, contattare il Team di assistenza Guldmann o un tecnico qualificato, come indicato nelle istruzioni fornite da Guldmann.

Telecomando a infrarossi

Disco girevole e Switch track possono essere forniti con ricevitori per telecomando IR.

Batterie

Batteria Guldmann NiMH 24 V/2,1 Ah

Trasformatore

Trasformatore Guldmann, Classe I

Trasformatore Guldmann, Classe II, 230 V

Trasformatore Guldmann, Classe II, 115 V

3.00

Condizioni ambientali

Funzionamento

L'ambiente operativo dei prodotti deve avere:

- temperature operative comprese tra +10°C e +35°C
- un'umidità relativa dell'aria compresa tra il 30% e il 70%
- una pressione dell'aria compresa tra 700 e 1060 hPa

Le informazioni illustrate dai simboli presenti sulla confezione includono:

- Fragile
- Lato superiore

Fatta eccezione per la temperatura, le stesse condizioni ambientali si applicano anche al trasporto e alla conservazione.

- Trasporto e conservazione a temperature comprese tra -10°C e +40°C

Il motore non è adatto per essere utilizzato ad altitudini maggiori di 3000 metri sopra il livello del mare.

Spiegazione dei simboli sull'imballaggio:

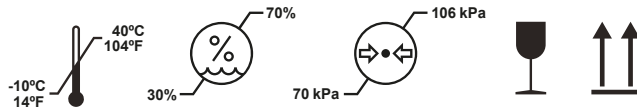

Trasporto e custodia

Guldmann raccomanda che i prodotti siano sempre trasportati o custoditi nell'imballaggio originale.

4.00

Manutenzione e custodia

4.01

Pulizia e disinfezione

Per la pulizia del prodotto e di qualsiasi componente con cui i pazienti/assistenti possono entrare in contatto, si raccomanda l'uso di un panno inumidito con acqua tiepida e una soluzione detergente neutra.

Qualora sia necessario effettuare una disinfezione, utilizzare salviette disinfettanti inumidite con una soluzione di alcol isopropilico fino al 85% oppure un panno inumidito con acqua tiepida e un detergente disinfettante, ad es. cloro disciolto fino a 1500 ppm.

Se si desidera utilizzare altre sostanze chimiche e/o liquidi con una maggiore aggressività per pulire o disinfettare il prodotto, contattare Guldmann fornendo la scheda dati di sicurezza sulla composizione chimica della sostanza per una valutazione.

Attenzione: prestare la massima cura affinché i liquidi non penetrino nel sollevatore. Il sollevatore non è impermeabilizzato. La mancata protezione del sollevatore dai liquidi può provocare danni al dispositivo e/o lesioni alla persona.

4.02

Custodia

Vedere il punto 3.00

In caso non venga usata per un lungo periodo, disconnettere le prese della batteria e la presa che collega la batteria alla scheda del caricatore.

4.03

Come impedire/evitare la corrosione?

Quando i prodotti vengono utilizzati principalmente in un ambiente corrosivo, come una piscina, devono essere ordinati completi di uno speciale trattamento che previene la corrosione sulla superficie. Il trattamento preventivo della superficie va ripetuto almeno una volta all'anno.

4.04

Operazioni quotidiane di manutenzione

Verificare la presenza di eventuali danni o usura sull'imbragatura di sollevamento prima dell'uso.

Non utilizzare l'imbragatura di sollevamento se è danneggiata o difettosa.

Non utilizzare GH3 se la cinghia di sollevamento è danneggiata o difettosa.

Contattare il proprio fornitore e ordinare una nuova imbragatura o cinghia di sollevamento sostitutiva. La sostituzione della cinghia di sollevamento deve essere eseguita solo dal Team di assistenza Guldmann o da un tecnico qualificato in conformità con le istruzioni di Guldmann.

4.05

Eliminazione delle batterie incluse nel GH3

Attenersi alle normative locali e nazionali sul riciclaggio e il rispetto dell'ambiente.

Le batterie (di tipo NiMH) devono essere sempre depositate in un punto appropriato di raccolta per il riciclaggio.

5.01

Durata di vita

I prodotti hanno una durata di vita prevista di 15 anni, a condizione che vengano utilizzati correttamente e che vengano eseguite le ispezioni di controllo adeguate, come da sezione 5.02.

Ciclo vita stimato prima della sostituzione (lo Stato può essere controllato nel programma SIC):

- Cinghia di Sollevamento – 20.000 sollevamento normale (85 kg / 1000 mm)
- Cinghia di distribuzione – 20.000 sollevamento normale (85 kg / 1000 mm)
- Batteria – 20.000 sollevamento normale (85 kg / 1000 mm)
o dopo 5 anni, a seconda di quale dei due eventi si verifichi per primo.

Sostituzione dei componenti

La sostituzione di batterie, schede a microprocessore, celle di carico e cinghie di sollevamento deve essere effettuata da un tecnico di manutenzione qualificato o dal Team di assistenza Guldmann. Dopo l'intervento di assistenza, le Bilance di Classe III devono essere sottoposte a verifica da parte di un Organismo notificato.

Qualsiasi modifica apportata alle Bilance di Classe III, al sistema metrico e al software certificato solleva il fornitore da ogni responsabilità legata ai danni che potrebbero verificarsi a seguito di un'errata pesatura dei pazienti.

Nessuna parte del motore deve essere sottoposta a manutenzione quando il motore è in uso con un paziente.

5.02

Ispezioni di sicurezza/manutenzione

In ottemperanza alla normativa internazionale EN/ISO 10535 "Sollevatori per il trasferimento di persone disabili - Requisiti e metodi di prova", è necessario eseguire un'ispezione di sicurezza sul sollevatore almeno una volta all'anno. Guldmann consiglia di eseguire regolari ispezioni di sicurezza/manutenzione almeno una volta all'anno in relazione alla frequenza di utilizzo.

Per l'installazione del sistema di binari in ambienti corrosivi, come piscine, maneggi ecc. devono essere osservate speciali linee guida. Guldman raccomanda di eseguire le ispezioni di sicurezza ogni 6 mesi in questi ambienti. Una revisione completa del sistema di binari (sostituzione di supporti, elementi di fissaggio, barra, etc) deve essere effettuata al più tardi ogni 5 anni.

Le ispezioni di sicurezza/controllo dei prodotti devono essere effettuate dal Team di assistenza Guldmann o da un tecnico qualificato. Congiuntamente all'acquisto, Guldmann potrebbe offrire un contratto di manutenzione che prevede questo tipo di ispezione.

NB!

GH3+ con modulo per monitoraggio service deve essere ispezionato soltanto dal Team di assistenza Guldmann o da un tecnico di manutenzione qualificato con accesso al PDA/netbook con software Guldmann.

Durante l'ispezione di sicurezza/manutenzione, redigere un rapporto in cui siano riportati i controlli effettuati ed i pezzi sostituiti. I componenti logorati o difettosi devono essere sostituiti con nuovi pezzi di ricambio Guldmann. I disegni delle parti di ricambio e la documentazione possono essere richiesti direttamente al produttore o al fornitore.

La documentazione/lista di controllo relativa all'ispezione di sicurezza/manutenzione può essere richiesta al produttore o al fornitore.

Ulteriore verifica delle Bilance di Classe III

Per mantenere la conformità prevista per i dispositivi medicali relativa alla Bilancia di Classe III, è necessario verificare/calibrare ulteriormente la bilancia digitale in conformità ai requisiti normativi locali e a cura di un Organismo notificato.

5.03 Problemi e soluzioni

GH3 non risponde ai tasti del comando manuale

1. Controllare che non sia attivato l'arresto d'emergenza
2. Controllare che il sollevatore sia collegato all'alimentazione
3. Controllare che il trasformatore sia acceso e connesso al sistema di binari
4. Contattare il Team di assistenza Guldmann.

6.00 Classificazione



Marchatura CE



Apparecchiature mediche classificate in relazione a scosse elettriche, incendi e pericoli meccanici.
Ai sensi di UL 60601-1, CAN/CSA c.22.2 N. 601.1



Dispositivo Medico di Classe I in conformità al regolamento EU MDR



Tipo B in conformità con UL/EN 60601-1



Rappresentante autorizzato per la Svizzera:

Swiss AR Services, Industriestrasse 47, 6300 Zug, Svizzera
info@swissarservices.ch



Leggere il manuale prima dell'uso



Questo prodotto non deve essere considerato come un normale rifiuto domestico, ma deve essere riciclato.



Non bruciare e non incendiare la batteria



Riciclaggio delle batterie, batterie ibride nichel-metallo



Classe II

Apparecchiature di Classe I: Installazione permanente con messa a terra di protezione

Apparecchiature di Classe II: Installazione non permanente senza messa a terra di protezione

Le apparecchiature sono dispositivi medici con superfici di contatto che vengono a contatto con la pelle intatta e la durata del contatto è limitata all'esposizione - 24 ore.

Le parti applicate, identificate come i pulsanti sul sollevatore a soffitto, il telecomando, la cinghia di sollevamento e l'alimentazione, forniscono mezzi di protezione contro le scosse elettriche.

L'apparecchiatura non è adatta all'uso in presenza di sostanze infiammabili.

Grado di protezione dall'ingresso dannoso di liquidi (acqua)

Sollevatore	IP20
Telecomando	IP44
Controllo remoto	IP20
Trasformatore Classe I	IP20
Trasformatore Classe II	IP21

Esempi di etichetta del numero di serie

Modulo di sollevamento con modulo bilancia di classe III

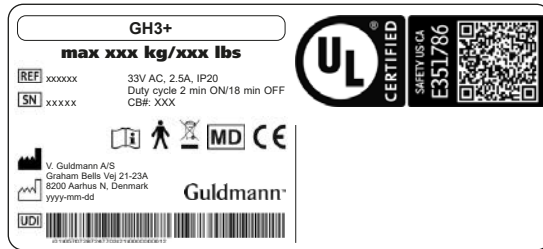

Trasformatore di Classe I

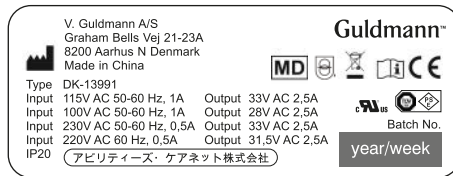

Trasformatore con spina Classe II

115 V

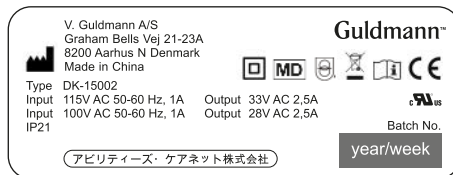

Trasformatore con spina Classe II

230 V

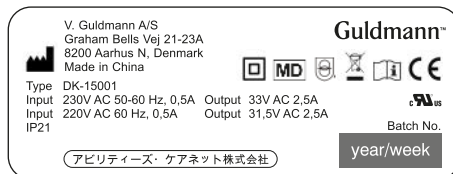

Barra di sollevamento

Comando manuale

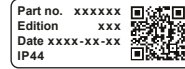

Etichetta di omologazione, modulo di sollevamento con Bilancia di Classe III

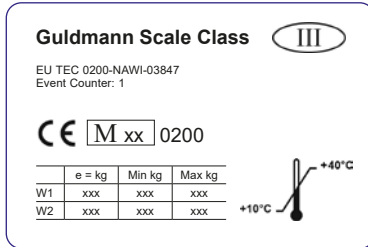

7.00

Certificazioni

IEC 60601-1
EN/ISO10535

UL N. E351786
136863-2 rev 1, 136863-3

8.01 Etichetta moduli, informazioni veloci

Sulla cinghia del sollevatore è applicata un'etichetta con l'indicazione dei moduli aggiuntivi presenti nel sollevatore GH3 e l'indicazione del SWL.

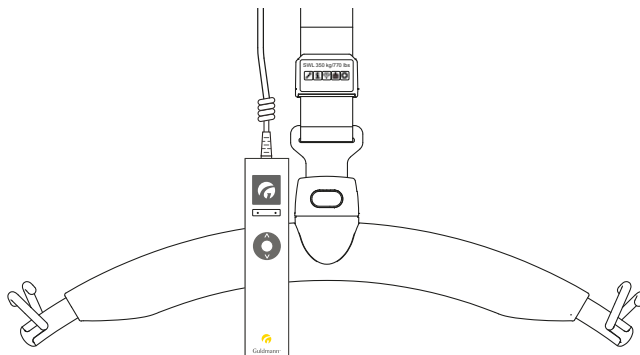

Modulo
Service



Modulo
CLM



Modulo
Bilancia



Modulo
WiFi



Bilancia in
Classe III



Modulo
Trainer

8.02

Configurazione del modulo di sollevamento GH3

Configurazione di Base

I sollevatori GH3 sono configurati in un gran numero di varianti. Le prime 6 colonne nella tabella seguente descrivono la configurazione di base: modello del sollevatore a soffitto, linea di prodotto, capacità di carico, numero di cinghie di sollevamento, numero di motori di sollevamento, numero di motori per trasferimento orizzontale.

Opzioni

Le opzioni del sollevatore (telecomando IR, modulo di service, modulo bilancia ecc.) possono essere scelti ove applicabili. Tutte le opzioni applicabili sono indicate nella tabella qui sotto.

Codice di configurazione

La configurazione finale dei delle opzioni aggiuntive è indicata da un codice di configurazione, ad esempio 7C. Il codice si trova sull'etichetta del numero di serie, modulo di sollevamento (*pagina 51*).

Utilizza la nostra App sullo smartphone Informazioni sul prodotto per tradurre il codice nei dettagli di configurazione. Scarica l'app qui: <https://productinformation.guldmann.com>. La app funzionerà anche sul browser Chrome.

Moduli di sollevamento GH3, versione e nomenclatura						Opzioni										
Sollevatore a soffitto Guldmann	Linea prodotto	Capacità di carico in kg	Numero cinghie di sollevamento	Numero di motori di sollevamento	Numero di motori per trasferimento orizzontale x)	Telecomando (R x)	Modulo di service	Modulo CLM	Modulo di pesatura	Modulo WIFI	Bilancia classe III	Modulo Trainer	Coating	UL	Carica sul telecomando x)	
GH3	(x)	xxx	x	x	x	Codici di configurazione (xxxxx)										
GH3	GH3	200	1	1	0 - 1 - 2	•							•	•	•	
		250	1	1	0 - 1 - 2	•							•	•	•	
		275	1	1	0 - 1 - 2	•							•	•	•	
		300	1	2	0 - 2	•							•	•	•	
		350	1	2	0 - 2	•							•	•	•	
		375	1	2	0 - 2	•							•	•	•	
		400	1	2	0	•							•	•	•	
	GH3+	200	1	1	0 - 1 - 2	•	•	•	•	•	•	•	•	•	•	
		250	1	1	0 - 1 - 2	•	•	•	•	•	•	•	•	•	•	
		275	1	1	0 - 1 - 2	•	•	•	•	•	•	•	•	•	•	
		300	1	2	0 - 2	•	•	•	•	•	•	•	•	•	•	
		350	1	2	0 - 2	•	•	•	•	•	•	•	•	•	•	
		375	1	2	0 - 2	•	•	•	•	•	•	•	•	•	•	
		400	1	2	0	•	•	•	•	•	•	•	•	•	•	

x) No compatibile con UL

Funzioni

Capacità di sollevamento, carico di lavoro in sicurezza 200 kg, 250 kg, 275 kg
 300 kg, 350 kg, 375 kg, 400 kg
 Funzionamento Comando manuale / IR
 Rumorosità 52 dB (A)
 Velocità orizzontale 18 m/min

Velocità di sollevamento	GH3	GH3+
Carico di 85 kg	40 mm/sec	60 mm/sec
Carico di 150 kg	40 mm/sec	60 mm/sec
Capacità di carico massima, carico di lavoro in sicurezza (SWL)	40 mm/sec	55 mm/sec
Carico massimo di 5 kg GH3+ con bilancia		60/100 mm/sec
Carico massimo di 30 kg	40 /100 mm/sec	60 /100 mm/sec

Peso e materiali

Carico di lavoro in sicurezza 200 kg, 250 kg, 275 kg
 Peso 9,6 kg
 con motore di azionamento orizzontale 10,5 kg
 con modulo bilancia e motore di azionamento orizzontale 11,1 kg

Carico di lavoro in sicurezza (SWL) 300 kg, 350 kg, 375 kg, 400 kg
 Peso 14,2 kg
 con motore di azionamento orizzontale 15,9 kg
 con modulo bilancia e motore di azionamento orizzontale 17,3 kg

Coperture Plastica riciclabile resistente agli impatti,
 ritardante di fiamma secondo lo standard UL 94 V-0

Specifiche del modulo Bilancia. Modulo aggiuntivo per GH3+

Precisione +/- 500 g
 Risoluzione display (d) 0,1 kg
 Ripetibilità < 0,1 kg a 0-200 kg
 < 0,2 kg a 0-400 kg
 Capacità massima SWL
 Capacità minima (min) 5 kg
 Tipo display LCD nel telecomando

Specifiche Bilancia di Classe III. Modulo aggiuntivo per GH3+

Classe di precisione.....	III
Campo di pesatura	A intervallo singolo o multi-campo (duplice)
Numero massimo di intervalli di verifica della bilancia (n1).....	2.000
Capacità massima (max).....	da 200 kg a SWL
Intervallo di verifica della bilancia (e1).....	≥0,1 kg
Capacità minima (min).....	20 e
Effetto massimo di tara	≤ -Max
Temperatura d'esercizio, bilancia	10 °C – 35 °C

Dimensioni

A	580 mm
B	345 mm
C	156 mm
D	184 mm
E, min.....	82 mm
F, min.....	425 mm
G	2500 mm
Profondità del sollevatore	205 mm

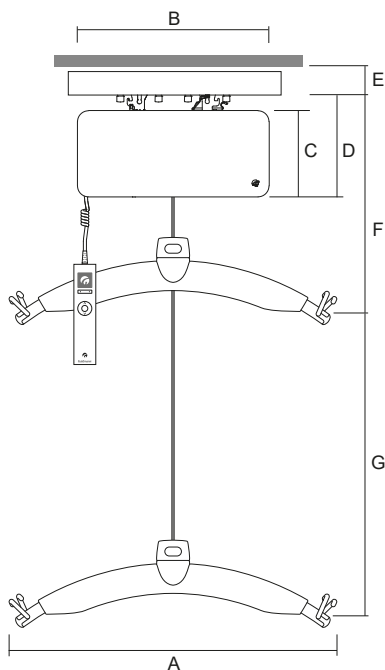

Sicurezza

Arresto di emergenza Si
Dispositivo di discesa di emergenza Si, meccanico ed elettrico
Controllo della cinghia di sollevamento Si
Angolo di cut-off. 45° parallelo al binario 10° perpendicolare al binario

Elettronica

Acceso/spento Automatico quando utilizzato. Avvio/arresto lento
Protezione dal sovraccarico. Automatico
Protezione basso livello batterie Automatico
Alimentazione 33 V CA, 2,5 A
Tensione di alimentazione, trasformatore 100-115/230V AC, 50-60 Hz

Batteria. 24 V NiMH
Carico di lavoro in sicurezza: 200 kg, 250 kg, 275 kg. 2,1 Ah
Carico di lavoro in sicurezza: 300 kg, 350 kg, 375 kg, 400 kg 2 x 2,1 Ah

Uso continuo con carichi a breve termine con:
3 ore senza ricarica 10/90% (2 min. d'uso/18 min di pausa)

Numero massimo di sollevamenti in serie con:
85 kg 55/1000 mm
Carico di lavoro sicuro: 200 kg, 250 kg, 275 kg 21/1000 mm
Carico di lavoro sicuro: 300 kg, 350 kg, 375 kg, 400 kg. 40/1000 mm

Durata della ricarica a 25 °C:
Carico di lavoro sicuro: 200 kg, 250 kg, 275 kg 2 ore
Carico di lavoro sicuro: 300 kg, 350 kg, 375 kg, 400 kg. 4 ore

Temperatura d'esercizio. 10°C - 35°C

Grado di protezione dall'ingresso dannoso di liquidi (acqua)

Sollevatore. IP 20
Comando manuale. IP 44
Telecomando IP 20
Trasformatore Classe I IP 20
Trasformatore Classe II IP 21

9.00

Dichiarazione di conformità EU

I prodotti sono fabbricati in conformità con il regolamento (UE) 2017/745 del Parlamento Europeo e del Consiglio del 5 aprile 2017, come il dispositivo medico di Classe I.

La Bilancia di Classe III rispetta la Direttiva 2014/31/UE del Parlamento e del Consiglio europei del 26 febbraio 2014 sull'armonizzazione delle legislazioni degli Stati membri in materia di commercializzazione di strumenti per pesare a funzionamento non automatico.

La Bilancia di Classe III dispone dell'attestato d'esame UE numero 0200-NAWI-14151.



EU Type Examination Certificate

No. 0200-NAWI-14151

GH3+

NON-AUTOMATIC WEIGHING INSTRUMENT

Issued by **FORCE Certification**
EU - Notified Body No. 0200

In accordance with the requirements in Directive 2014/31/EU of the European Parliament and Council.

Issued to **V. Guldmann A/S**
Graham Bells Vej 21-23A,
8200 Aarhus N
DENMARK

In respect of Non-automatic weighing instrument designated GH3+ with variants of modules of load receptors and load cells.
Accuracy class III, single-interval or multi range (dual)
Maximum capacity, Max: From 200 kg to 700 kg
Verification scale interval: $e_1 = \text{Max}/n_1$
Maximum number of verification scale intervals: $n \leq 2000$.
Variants of models are set out in the annex.

The conformity with the essential requirements in annex 1 of the Directive is met by the application of EN 45501:2015 and of OIML R76:2006.

The principal characteristics and approval conditions are set out in the descriptive annex to this certificate.

The annex comprises 8 pages.

Issued on **2023-02-03**
Valid until **2033-02-03**

Jens Hovgård Jensen
2023-02-03

Digitally signed by Jens Hovgård Jensen
jhj@force.dk
Certification Manager

FORCE Certification references:

Task no.: 121-27890 and ID no.: 0200-NAWI-14151-1

Signatory: J. Hovgård Jensen

FORCE Certification A/S · Park Alle 345 2605 Brøndby Teli+45 43 25 01 77 Fax +45 43 25 00 10 info@forcecertification.com www.forcecertification.com
forcecertification.com/en/weighting

11.00

Dichiarazione sulla politica ambientale - V. Guldmann A/S

In Guldmann lavoriamo quotidianamente per garantire che l'impatto ambientale sia minimizzato.

L'ambizione di Guldmann è quella di garantire il miglioramento continuo del nostro sistema di gestione ambientale e delle sue prestazioni:

- lavorando a stretto contatto con i nostri fornitori per garantire l'utilizzo di materiali e processi il più possibile sostenibili
- riducendo continuamente al minimo la quantità relativa di rifiuti e di emissioni e garantendo il massimo grado di riciclaggio possibile
- garantendo che i nostri prodotti non abbiano un impatto ambientale inutilmente negativo in relazione all'uso, al ricircolo ed eventualmente alla distruzione
- rispettando le legislazioni in essere
- garantendo il miglioramento continuo del nostro sistema di gestione ambientale e delle relative prestazioni ambientali

Tutte le filiali del gruppo Guldmann devono rispettare questa policy e chiediamo ai nostri Partner (Fornitori e Distributori) che facciano altrettanto.

Tutti i dipendenti Guldmann sono tenuti a informare immediatamente la direzione se vengono a conoscenza di violazioni della politica ambientale all'interno dell'organizzazione o presso i nostri partner.

Questo tenendo conto delle risorse economiche e tecnologiche a nostra disposizione e dei nostri obiettivi finanziari generali per l'azienda e sulla base dei nostri valori fondamentali.

12.00

Informazioni EMC

Tabella 1

Dichiarazione del produttore e linee guida - Emissioni elettromagnetiche

Il GH3 è destinato all'uso in un ambiente elettromagnetico come quello di seguito specificato.

Il cliente o l'utente del GH3 deve garantire che l'utilizzo avvenga in un ambiente adeguato.

Test sulle emissioni	Conformità	Ambiente elettromagnetico - Linee guida
Emissioni RF CISPR 11	Gruppo 1	Il GH3 utilizza energia a radiofrequenza solo per il proprio funzionamento interno. Pertanto, le emissioni RF sono molto ridotte e tali da non causare interferenze su apparecchiature elettroniche situate nelle vicinanze.
Emissioni RF CISPR 11	Classe B	
Emissioni armoniche IEC 61000-3-2	Classe A	Il GH3 è adatto all'uso in ogni tipo di ambiente, compresi quelli domestici e quelli collegati direttamente alla rete pubblica a bassa tensione che fornisce gli edifici adibiti ad uso residenziale.
Variazioni di tensione/ sfarfallio IEC 61000-3-3	Conforme	

Tabella 2**Dichiarazione del produttore e linee guida - Immunità elettromagnetica**

Il GH3 è destinato all'uso in un ambiente elettromagnetico come quello di seguito specificato.

Il cliente o l'utente del GH3 deve garantire che l'utilizzo avvenga in un ambiente adeguato.

Test di IMMUNITÀ	Test di livello IEC 60601	Livello di conformità	Ambiente elettromagnetico - Linee guida
Scariche elettrostatiche (ESD) IEC 61000-4-2	± 6 kV contatto ± 8 kV aria	± 6 kV contatto ± 8 kV aria	I pavimenti devono essere in legno, cemento o piastrelle di ceramica. Se i pavimenti sono ricoperti con materiale sintetico, l'umidità relativa deve essere almeno del 30%.
	±2 kV per le linee di alimentazione elettrica ± 1 kV per le linee di ingresso/uscita	± 2 kV per le linee di alimentazione elettrica ± 1 kV per le linee di ingresso/uscita	La qualità della rete di alimentazione deve essere conforme ai tipici ambienti ospedalieri o commerciali.
Sovratensione IEC 61000-4-5	± 1 kV linea-linea ±2 kV linea-terra	± 1 kV modalità differenziale ± 2 kV modalità comune	La qualità della rete di alimentazione deve essere conforme ai tipici ambienti ospedalieri o commerciali.
Cali di tensione, brevi interruzioni e variazioni di tensione sulle linee di ingresso dell'alimentazione IEC 61000-4-11	<5% U_T (>95% di calo in U_T) per 0,5 cicli	<5% U_T (>95% di calo in U_T) per 0,5 cicli	La qualità della rete di alimentazione deve essere conforme ai tipici ambienti ospedalieri o commerciali. Se l'utente del GH3 necessita di un funzionamento continuo anche in caso di interruzioni della rete di alimentazione, si consiglia di alimentare il GH3 con un gruppo di continuità o una batteria.
	40% U_T (60% di calo in U_T) per 5 cicli	40% U_T (60% di calo in U_T) per 5 cicli	
	70% U_T (30% di calo in U_T) per 25 cicli	70% U_T (30% di calo in U_T) per 25 cicli	
	70% U_T (30% di calo in U_T) per 25 cicli	<5% U_T (>95% di calo in U_T) per 5 s	
Campo magnetico (50/60 Hz) a frequenza di rete IEC 61000-4-8	3 A/m	3 A/m	Il campo magnetico della frequenza di potenza deve essere misurato nella posizione di installazione prevista per assicurare che sia sufficientemente basso.

NOTA U_T rappresenta la tensione di rete CA prima dell'applicazione del livello del test.

Tabella 4

Dichiarazione del produttore e linee guida - Immunità elettromagnetica

Il GH3 è destinato all'uso in un ambiente elettromagnetico come quello di seguito specificato.

Il cliente o l'utente del GH3 deve garantire che l'utilizzo avvenga in un ambiente adeguato.

Test di IMMUNITÀ	TEST IEC 60601 LIVELLO	Conformità livello	Ambiente elettromagnetico - Linee guida
RF condotta IEC 61000-4-6 RF radiata IEC 61000-4-3	3 Vrms da 150 kHz a 80 MHz 3 V/m da 80 MHz a 2,5 GHz	3 Vrms 3 V/m	<p>I dispositivi di comunicazione in radiofrequenza portatili e mobili non devono essere utilizzati a una distanza dal GH3 e dai suoi componenti, cavi inclusi, inferiore alla distanza di separazione consigliata, calcolata in base all'equazione corrispondente alla frequenza del trasmettitore.</p> <p>Distanza di separazione consigliata $d=1,2\sqrt{Pd}=1,2\sqrt{P}$ tra 80 MHz e 800 MHz $d=2,3\sqrt{P}$ tra 800 MHz e 2,5 GHz</p> <p>laddove P è il coefficiente massimo di potenza in uscita dal trasmettitore, espressa in watt (W) secondo le informazioni fornite dal fabbricante, e d è la distanza di separazione consigliata in metri (m).</p> <p>L'intensità dei campi emessi da trasmettitori in radiofrequenza fissi, determinata da un rilevamento elettromagnetico in loco, ^{a)}deve risultare inferiore al livello di conformità corrispondente a ciascuna gamma di frequenza ^{b)}</p> <p>Possono verificarsi interferenze in prossimità di dispositivi recanti il seguente simbolo:</p> 

NOTA 1 A 80 Hz e 800 MHz si applica la gamma di frequenza superiore.

NOTA 2 Queste linee guida possono non risultare applicabili in tutte le situazioni. La propagazione elettromagnetica è influenzata dall'assorbimento e dalla riflessione da parte di strutture, oggetti e persone.

^{a)} L'intensità dei campi emessi da trasmettitori fissi, come le stazioni base per telefonia radio (cellulare/cordless) e i sistemi mobili di radiocomunicazione, le radio amatoriali, le emittenti radiofoniche AM e FM e le emittenti televisive, non può essere prevista con precisione su base teorica. Per la valutazione dell'ambiente elettromagnetico creato da trasmettitori in RF fissi è consigliabile prendere in considerazione un rilevamento in loco. Se l'intensità di campo misurata nel luogo in cui si utilizza il GH3 è superiore al corrispondente livello di conformità RF, è necessario assicurarsi che il funzionamento del GH3 sia comunque regolare. In caso di funzionamento anomalo potrà risultare necessario ricorrere a misure ulteriori, come il riorientamento o lo spostamento del GH3.

^{b)} Per la gamma di frequenza compresa tra 150 kHz e 80 MHz, l'intensità di campo deve risultare inferiore a 3 V/m.

Tabella 6

Distanze di separazione consigliate tra dispositivi in RF portatili e mobile e il GH3

Il GH3 è indicato per l'uso in ambienti in cui le interferenze derivanti da RF radiate siano controllate. Il cliente o l'utente del GH3 può contribuire alla prevenzione delle interferenze elettromagnetiche mantenendo una distanza minima tra i dispositivi portatili e mobili per la comunicazione in radiofrequenza (trasmettitori) e il GH3 in base alle indicazioni qui di seguito, con riferimento alla potenza massima in uscita dei dispositivi stessi.

Coefficiente massimo nominale di potenza in uscita del trasmettitore W	Distanza di separazione in funzione della frequenza del trasmettitore m		
	da 150 kHz a 80 MHz $d=1,2\sqrt{P}$	tra 80 MHz e 800 MHz $d=1,2\sqrt{P}$	tra 800 MHz e 2,5 GHz $d=2,3\sqrt{P}$
0,01	0,12	0,12	0,23
0,1	0,38	0,38	0,73
1	1,2	1,2	2,3
10	3,8	3,8	7,3
100	12	12	23

Nel caso di trasmettitori il cui coefficiente massimo di potenza nominale in uscita non rientri nei parametri indicati, la distanza di separazione consigliata d in metri (m) può essere determinata tramite l'equazione corrispondente alla frequenza del trasmettitore, laddove P è il coefficiente massimo di potenza in uscita del trasmettitore espresso in watt (W) secondo le informazioni fornite dal fabbricante.

NOTA 1 A 80 Hz e 800 MHz si applica la distanza di separazione corrispondente alla gamma di frequenza. NOTA 2 Queste linee guida possono non risultare applicabili in tutte le situazioni. La propagazione elettromagnetica è influenzata dall'assorbimento e dalla riflessione da parte di strutture, oggetti e persone.

13.00 Garanzia e condizioni di assistenza

A. Garanzia

Guldmann garantisce che l'apparecchiatura è priva di difetti materiali in condizioni d'uso normali e che fondamentalmente funzionerà in conformità alle specifiche indicate nella documentazione fornita a corredo.

Questa specifica garanzia sarà valida per un anno a partire dalla data d'acquisto originale e di installazione (il "Periodo di garanzia"). Qualora venga presentato un valido reclamo durante il Periodo di Garanzia per malfunzionamento o difetto dell'apparecchiatura, Guldmann riparerà o sostituirà la stessa senza costi aggiuntivi. Guldmann stabilirà, a sua assoluta discrezione, se l'apparecchiatura dovrà essere riparata o sostituita.

La garanzia non copre componenti dell'apparecchiatura sottoposti a danni o uso improprio da parte dell'utente o di terzi. La garanzia non copre quei componenti dell'apparecchiatura alterati o modificati in qualsivoglia modo da parte dell'utente o di terzi. Guldmann non garantisce che le funzioni del dispositivo di sollevamento soddisfino i requisiti dell'utente, né che non subiscano interruzioni o siano prive di errori.

La garanzia qui formulata sostituisce ogni altra garanzia esplicita e implicita, sia essa orale, scritta o implicita, e le riparazioni stabilite nella presente sono ad uso esclusivo dell'utente. La presente garanzia o ulteriori garanzie vincolanti per Guldmann potranno essere modificate solo da un referente autorizzato Guldmann. Pertanto, ulteriori dichiarazioni, ivi compresi annunci pubblicitari o presentazioni, siano essi in forma orale o scritta, non costituiscono una garanzia da parte di Guldmann.

La presente garanzia sarà ritenuta nulla e inefficace qualora l'apparecchiatura sia utilizzata e conservata in modo incompatibile con il suo uso previsto o con le istruzioni fornite a corredo. Inoltre, affinché la garanzia rimanga valida per l'intero Periodo di Garanzia, tutte le operazioni di manutenzione relative all'apparecchiatura devono essere svolte da un tecnico nominato da Guldmann. Eventuali parti o componenti riparate o sostituite da un tecnico nominato da Guldmann saranno coperte da garanzia per la parte restante del Periodo di Garanzia.

B. Manutenzione o riparazione

Contattare Guldmann Repair per ottenere un'autorizzazione a restituire eventuali articoli difettosi durante il Periodo di Garanzia. All'utente sarà fornito un numero di autorizzazione alla restituzione e un indirizzo per la restituzione dell'articolo per i servizi di manutenzione o sostituzione previsti dalla garanzia. Non restituire articoli a Guldmann coperti da garanzia senza aver ottenuto un Numero di autorizzazione alla restituzione.

Qualora l'articolo venga spedito tramite mezzo postale, imballarlo con cura in una scatola di cartone resistente al fine di evitare danni. Inserire il Numero di autorizzazione alla restituzione, una breve descrizione del problema, l'indirizzo di restituzione e il numero di telefono. Guldmann non è responsabile relativamente al rischio di perdita o danneggiamento in transito, pertanto si consiglia di assicurare il collo.

| Time to care |

V. Guldmann A/S

Head Office:

Tel. +45 8741 3100

info@guldmann.com

www.guldmann.com

Guldmann Srl

Tel. +39 0521 660132

italia@guldmann.com

www.guldmann.it