



**IT Sistema di sollevamento autoportante a copertura stanza,
regolabile**

Manuale utente – vers. 101.00

MD **CE**

Guldmann™

Sistema di sollevamento autoportante a copertura stanza, regolabile

N. articoli:

554729

557968

1.00	Scopo e utilizzo	3
1.01	Produttore	3
1.02	Scopo previsto	3
1.03	Area di utilizzo	3
1.04	Condizioni d'uso	3
1.05	Precauzioni importanti	3
1.06	Sollevatori di altri produttori	4
<hr/>		
2.00	Definizioni	4
2.01	Disimballaggio	5
<hr/>		
3.00	Installazione del sistema	6
<hr/>		
4.00	Descrizione delle funzioni	13
4.01	Funzionamento	13
4.02	Regolazione dell'altezza	13
4.03	Regolazione della lunghezza	13
4.04	Smontaggio del sistema	13
4.05	Trasporto del sistema	13
<hr/>		
5.00	Manutenzione e custodia	14
5.01	Pulizia e disinfezione	14
5.02	Custodia	14
5.03	Manutenzione	14
<hr/>		
6.00	Problemi e soluzioni	15
<hr/>		
7.00	Assistenza e durata di vita	15
7.01	Durata di vita	15
7.02	Ispezioni di sicurezza/manutenzione	15
<hr/>		
8.00	Etichette e marcatura	16
<hr/>		
9.00	Specifiche tecniche	17
<hr/>		
10.00	Dichiarazione di conformità EU	18
<hr/>		
11.00	Dichiarazione sulla politica ambientale - V. Guldmann A/S	18
<hr/>		
12.00	Garanzia e condizioni di assistenza	18
A.	Garanzia	18
B.	Manutenzione o riparazione	19

1.00 **Scopo e utilizzo**

1.01 **Produttore**
V. Guldmann A/S
Graham Bells Vej 21-23A
DK-8200 Aarhus N
Tel. + 45 8741 3100

1.02 **Scopo previsto**
I sistemi a binario singolo autoportante sono progettati per supportare i sollevatori Guldmann in sistemi mobili non fissati all'interno di edifici o strutture.

1.03 **Area di utilizzo**
Il sistema di binari è adatto per l'uso in case di cura, centri di riabilitazione, istituti e abitazioni private.

1.04 **Condizioni d'uso**
Il sistema a binario autoportante (di seguito denominato "sistema di binario") viene usato insieme al sollevatore a soffitto.

Il sistema binario autoportante è un sistema binario che può essere installato praticamente ovunque e non richiede fissaggio o a muro, pavimento o soffitto. Il sistema è regolabile in lunghezza e altezza.

1.05 **Precauzioni importanti**
Leggere tutto il manuale utente prima di installare e di iniziare a utilizzare il sistema di binari auto-sostenuto.

- Il sistema di binari può essere installato e smontato da una persona sola, ma il montaggio risulterà più semplice con l'aiuto di un assistente.
- Non superare il carico massimo consentito di 255 kg.
- In caso di danni al sistema di binari, l'utilizzo deve esserne interrotto immediatamente.
- Il sistema di binari deve essere installato su una superficie piana.
- Il sistema di binari non deve essere destinato a scopi diversi da quelli indicati nel presente manuale utente; non deve quindi essere usato come gioco né come altalena.
- I fine corsa devono essere installati e serrati correttamente con le spine in dotazione.
- I dadi di bloccaggio devono essere correttamente serrati sul supporto angolare superiore prima di utilizzare il sistema.



- Qualsiasi incidente verificatosi in relazione a questo dispositivo deve essere segnalato al produttore e all'autorità competente locale.

1.06 Sollevatori di altri produttori

Guldmann non può essere ritenuta responsabile per difetti o incidenti provocati dall'uso di sollevatori/moduli di sollevamento di altri produttori.

2.00 Definizioni

- a. Binario trasversale (1 pz.)
- b. Binario laterale (4 pz.)
- c. Modulo asta verticale (4 pz.)
- d. Carrello trasversale (2 pz.)
- e. Supporto angolare superiore (4 pz.);
- f. Finecorsa (6 pz.)
- g. Manuale utente
- h. Chiave esagonale da 5 mm

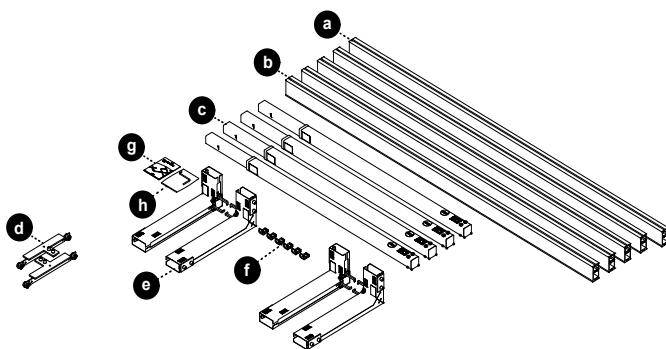

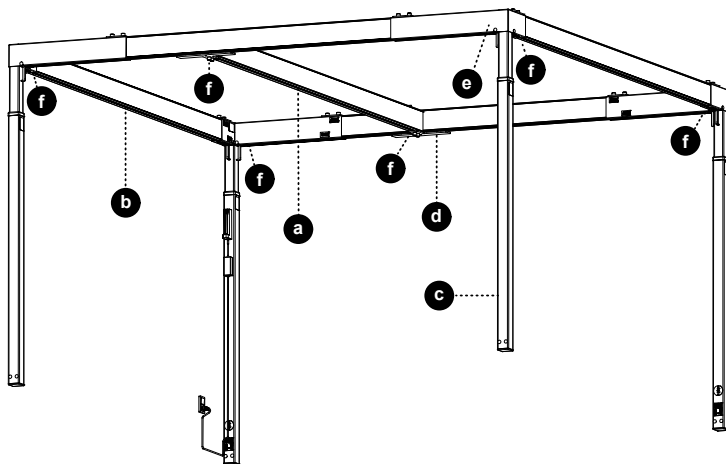

2.01 Disimballaggio

Ispezione prima del disimballaggio

Se l'imballaggio risulta danneggiato al ricevimento, controllare accuratamente i componenti del sistema di binari per rilevare eventuali imperfezioni, difetti o guasti.

Se si sospetta un danno, non installare né mettere in funzione il sistema di binari fino a quando non venga data un'approvazione da parte del personale di assistenza qualificato o del team di assistenza Guldmann.

Avviso: Il sistema può essere installato solo da personale qualificato.

Prima di iniziare l'installazione, fare una valutazione della posizione e dell'orientamento del sistema, il binario trasversale deve sempre essere parallelo al lato dei binari che non sono regolabili.

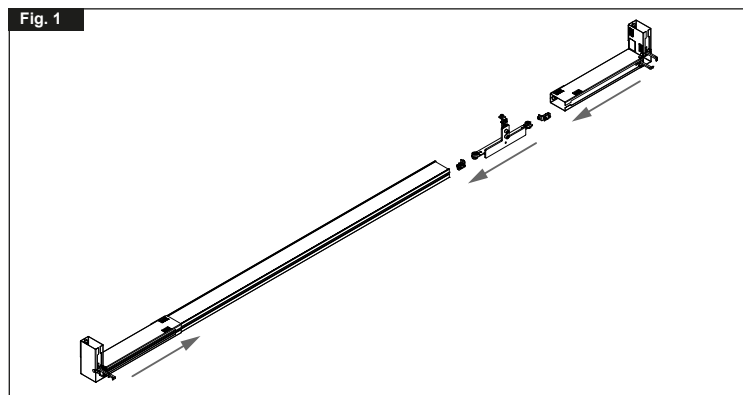

Iniziare l'assemblaggio di due binari laterali (b), inserire i fine corsa (f) ed il carrello trasversale (d), poi i supporti angolari su entrambe le estremità del binario, con il lato regolabile nel binario.

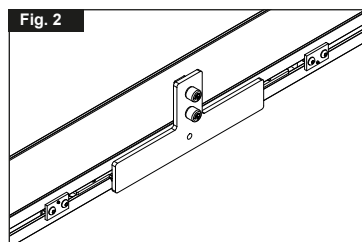

I carrelli trasversali possono temporaneamente essere fissati in posizione dai fine corsa.

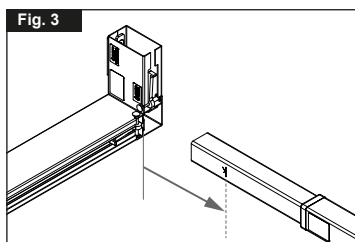

Inserire il modulo asta verticale (c). E' importante orientare l'asta verticale in modo da permettere l'accesso della regolazione dell'altezza. Il supporto superiore deve essere allineato al segno indicato sull'asta verticale.

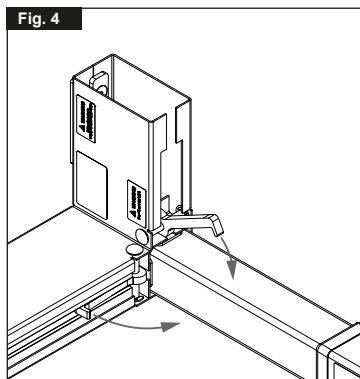

Bloccare il supporto superiore (e) con l' asta verticale premendo la leva di blocco verso il basso fino a toccare l'asta verticale.

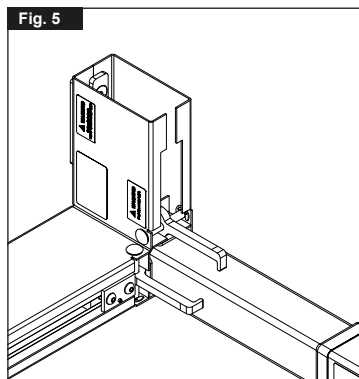

Posizione di blocco.

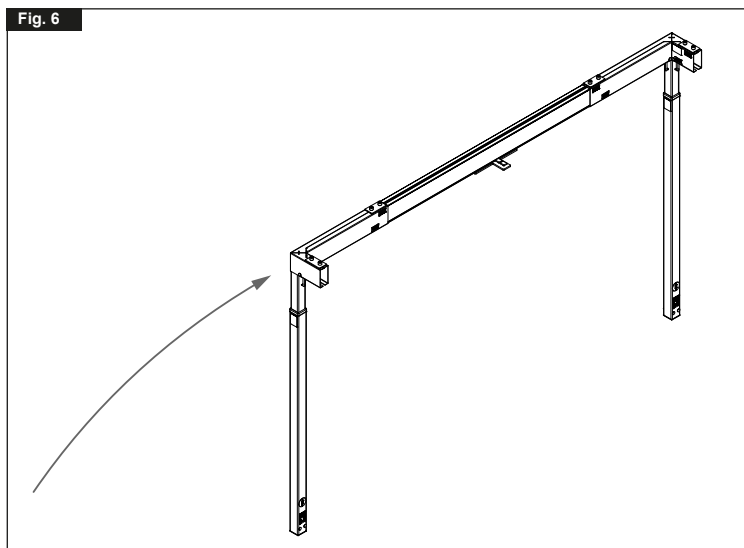

Sollevare la parte superiore in modo che il sistema rimanga sulle due aste verticali.

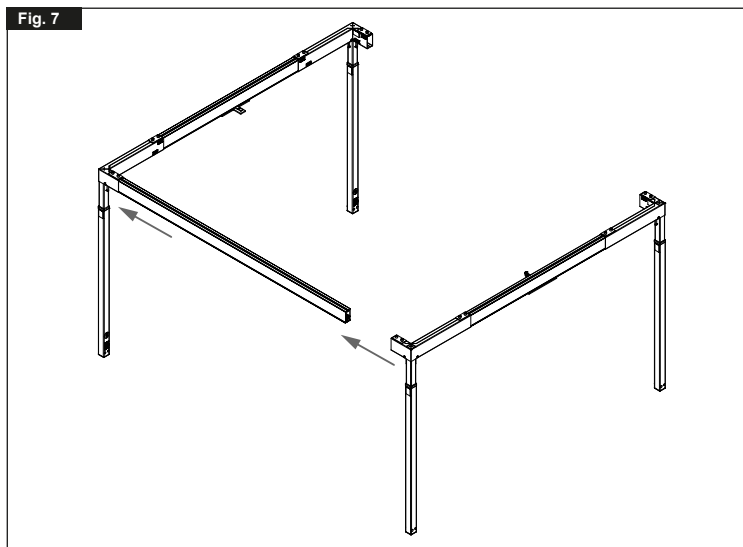

Inserire il primo binario (b), i binari devono essere spinti nel supporto in modo che siano tutti ben fissati.
Collegare l'altra sezione laterale preassemblata, consentendo al sistema di autosostenersi.

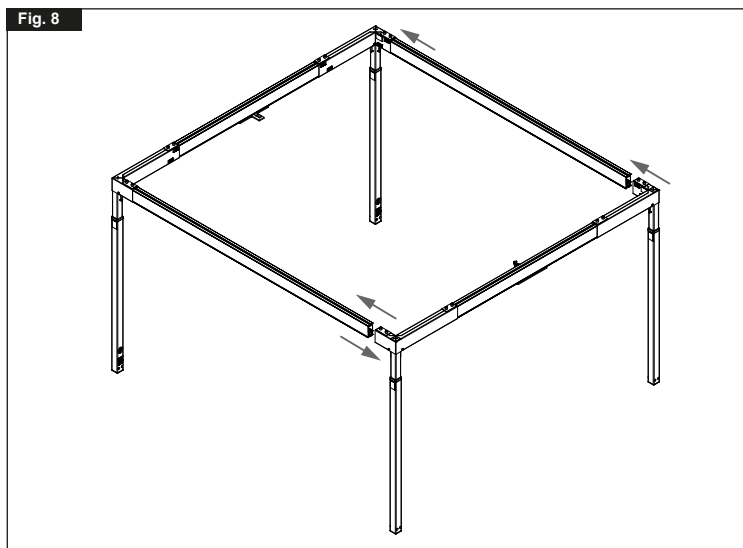

Inserire il secondo binario, tirando la seconda sezione sollevata verso la prima parte.

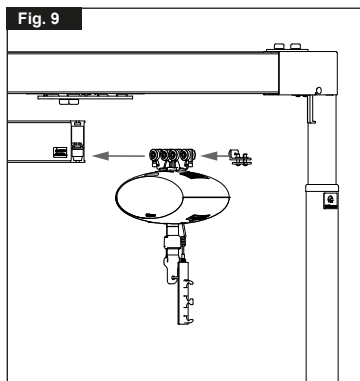

Inserire il sollevatore Guldmann nel binario trasversale (a) seguito da un finecorsa (f) su ogni lato, con il paraurti del finecorsa (f) rivolto di fronte al carrello del sollevatore. Il sollevatore può essere mantenuto temporaneamente in posizione dai finecorsa (f).

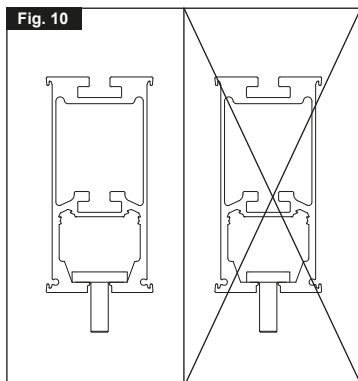

Inserire le piastre dei carrelli trasversali nel binario trasversale, 2 piastre in ciascuna estremità. Montare le piastre rettangolari con il lato lungo nella larghezza del binario.

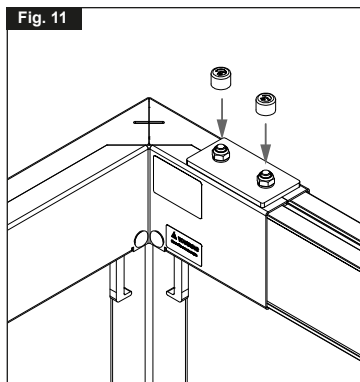

Bloccare il binario al supporto angolare superiore (e) con i due dadi di bloccaggio e mettere i tappi sui dadi.

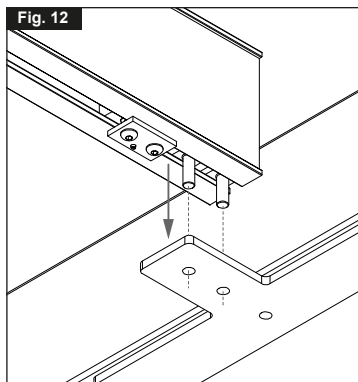

Sollevarre il binario trasversale sopra il carrello trasversale, mettere le rondelle e serrare i dadi di bloccaggio.

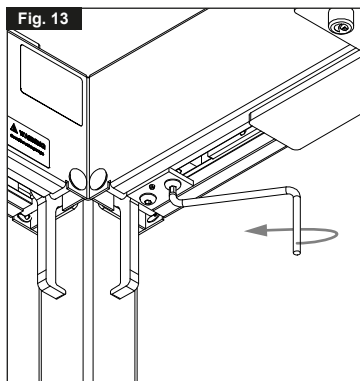

Serrare i fine corsa.

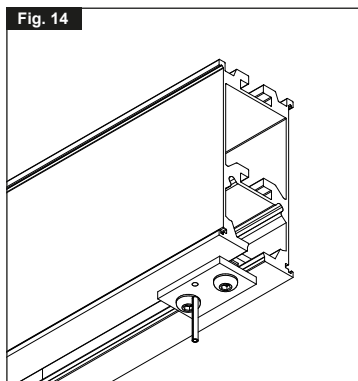

Per essere certi della posizione dei fine corsa - fissare le spine all'interno del fine corsa e del binario fino ad essere a livello della placca metallica.

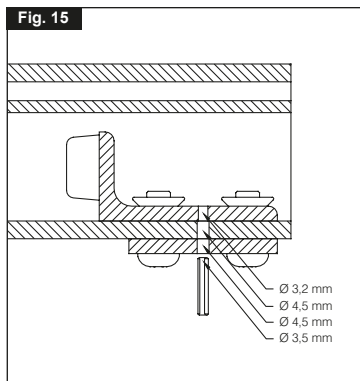

Avviso: Se il binario è stato accorciato o se non esiste un foro preforato per la spina, praticare un foro di 4,5mm tra il binario - ma non tra il supporto angolare del fine corsa.

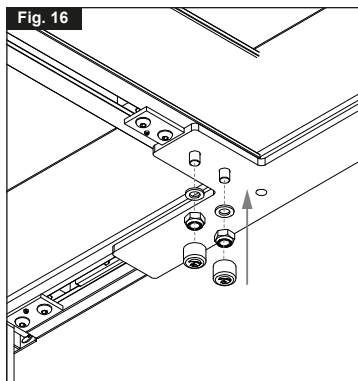

Spostare il binario trasversale (a) contro i due fine corsa (f). Il binario deve essere centrato nel sistema, aggiustato con uguale tolleranza da entrambe le parti. La regolazione può essere fatta tramite controllo visivo.

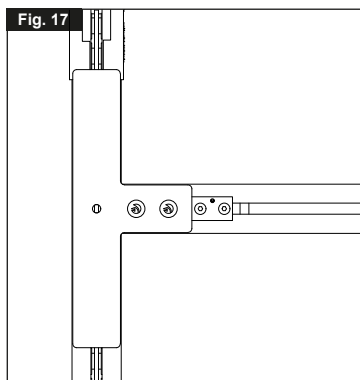

I carrelli trasversali devono essere paralleli e centrati con il binario laterale (b). Quando la regolazione risulta soddisfacente, serrare i dadi di bloccaggio e mettere il cappuccio protettivo.

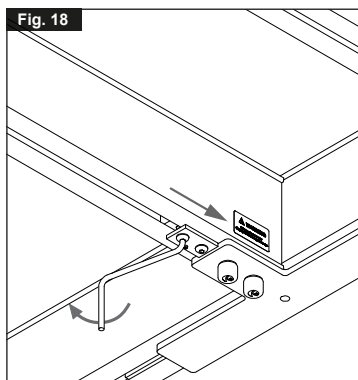

Stringere il finecorsa (f) contro il carrello trasversale (d).

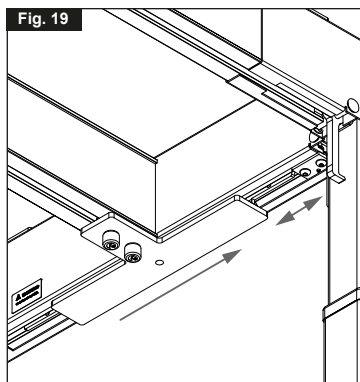

Spostare il binario trasversale (a) sul lato opposto contro i finecorsa (f) per regolare i finecorsa con il binario trasversale. Regolare il finecorsa se vi è dello spazio tra il carrello (d) e il finecorsa (f). Il binario trasversale (a) deve essere in contatto con con entrambi i finecorsa (f) contemporaneamente.

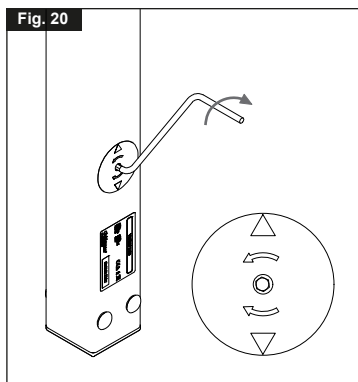

Regolare l'altezza inserendo la chiave esagonale da 5 mm in dotazione (h) nell'incavo di regolazione dell'altezza sul lato delle aste verticali (c) ruotando in senso orario per alzare le aste verticali o in senso antiorario per abbassarle. Accertarsi che il modulo composto da supporto superiore (e) e binari (a e b) siano allo stesso livello. L'incavo di regolazione dell'altezza deve compiere due rotazioni complete per regolare l'altezza di 1 cm.

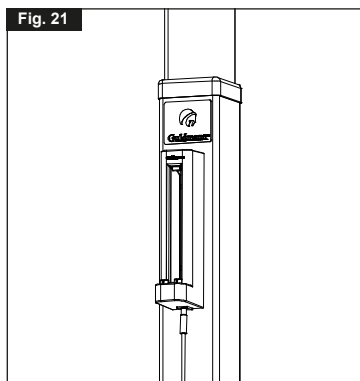

Fissare la base di ricarica sull'asta verticale (c) subito sotto il logo Guldmann con il velcro fornito in dotazione.

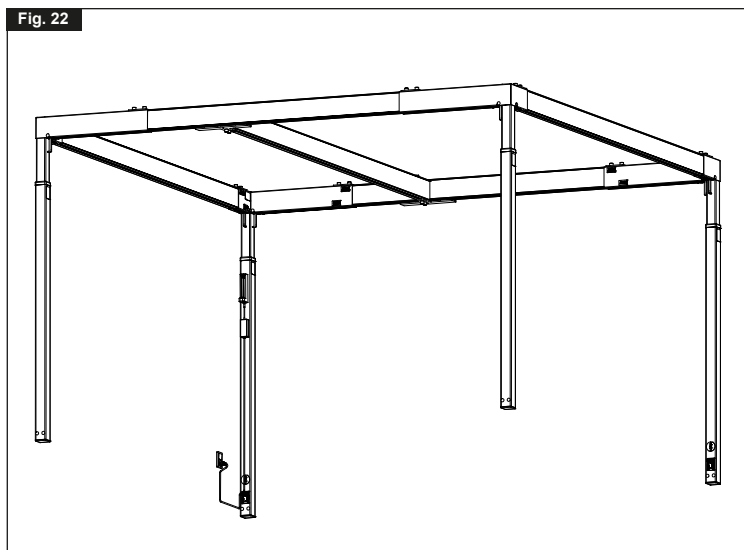

Il sistema di binari è ora pronto per l'uso.

4.00 **Descrizione delle funzioni**

4.01 **Funzionamento**

Il sistema di binari è un sistema portatile che, una volta installato, non richiede altre operazioni.

4.02 **Regolazione dell'altezza**

Configurare il sistema (*vedere 3.00*).

Inserire la chiave esagonale da 5 mm in dotazione o un avvitatore elettrico con punta da 5 mm nell'incavo di regolazione dell'altezza sul lato dell'asta verticale.

Regolare ciascuna asta all'altezza desiderata, quindi regolare il sistema in modo che il modulo composto da supporto superiore e i binari siano allo stesso livello.

Nota:

se si utilizza un avvitatore elettrico, iniziare a velocità ridotta e non regolare l'asta verticale all'altezza massima o minima.

4.03 **Regolazione della lunghezza**

Installazione del sistema (*vedere 3.00*).

Allentare i dadi di bloccaggio utilizzando una chiave di 17mm.

Regolare la lunghezza poi serrare i dadi di bloccaggio e mettere le protezioni ai dadi

Controllare che i fine corsa siano sempre posizionati in modo corretto, oppure regolare i fine corsa (*vedere 3.00*).

4.04 **Smontaggio del sistema**

Abbassare il sistema fino alla posizione inferiore.

Smontare il sistema di binari auto-sostenuto procedendo come per il montaggio, ma in ordine inverso (*vedere 3.00*).

Può essere necessario spingere il supporto superiore verso l'alto per separarlo dal modulo dell'asta verticale.

Importante:

prima di smontare il sistema di binari, il sollevatore deve essere rimosso o fissato per mezzo dei finecorsa.

4.05 **Trasporto del sistema**

Il sistema di binari deve quantomeno essere smontato in modo che i moduli delle aste verticali siano separati dai supporti superiori e dai binari (*vedere 3.00*).

5.01

Pulizia e disinfezione

Per la pulizia del prodotto e di qualsiasi componente con cui i pazienti/assistenti possono entrare in contatto, si raccomanda l'uso di un panno inumidito con acqua tiepida e una soluzione detergente neutra.

Qualora sia necessario effettuare una disinfezione, utilizzare salviette disinfettanti inumidite con una soluzione di alcol isopropilico fino al 85% oppure un panno inumidito con acqua tiepida e un detergente disinfettante, ad es. cloro disciolto fino a 1500ppm.

Se si desidera utilizzare altre sostanze chimiche e/o liquidi con una maggiore aggressività per pulire o disinfettare il prodotto, contattare Guldmann fornendo la scheda dati di sicurezza sulla composizione chimica della sostanza per una valutazione.

Attenzione: prestare la massima cura affinché i liquidi non penetrino nel sollevatore. Il sollevatore non è impermeabilizzato. La mancata protezione del sollevatore dai liquidi può provocare danni al dispositivo e/o lesioni alla persona.

5.02

Custodia

Il sistema di binari deve essere conservato in un locale con umidità non superiore al 70%. Il sistema di binari non deve essere conservato in stanze da bagno o simili.

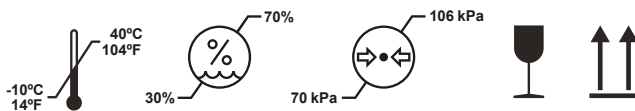
Spiegazione dei simboli sull'imballaggio del sistema di binari:

Il sistema di binari deve essere conservato a:

- a temperature comprese tra -10 e +40 °C
- a un'umidità relativa dell'aria compresa tra 30 e 70%
- a una pressione dell'aria compresa tra 700 e 1060 hPa
- Questo lato in alto

5.03

Manutenzione

Controllare regolarmente la stabilità del sistema.

1. Il sistema non è stabile

- Verificare che le aste verticali siano inserite saldamente nei supporti superiori
- Verificare che i supporti superiori siano fissati.
- Verificare che i supporti superiori siano posizionati correttamente.
- Verificare che i supporti superiori non presentino difetti o deformazioni.
- Verificare che le viti gialle siano strette.

2. La regolazione verticale dell'altezza non funziona

Verificare accuratamente con una chiave esagonale da 5 mm che il sistema non sia bloccato nella posizione estrema.

Se la parte superiore dell'asta verticale non si sposta ruotando la chiave esagonale da 5 mm, interrompere l'uso del sistema e contattare il distributore o il produttore.

Il sistema di binari ha una vita utile prevista di 15 anni, purché sia sottoposto a un'adeguata manutenzione (*vedere 5.00*).

I disegni delle parti di ricambio possono essere richiesti al produttore o al fornitore.

In ottemperanza alla normativa internazionale EN/ISO 10535 "Sollevatori per il trasferimento di persone disabili - Requisiti e metodi di prova", è necessario eseguire un'ispezione di sicurezza sul sollevatore almeno una volta all'anno. Guldmann consiglia di eseguire regolari ispezioni di sicurezza/manutenzione almeno una volta all'anno in relazione alla frequenza di utilizzo.

Guldmann consiglia di eseguire regolari ispezioni di controllo/sicurezza almeno una volta all'anno in relazione alla frequenza di utilizzo.

L'ispezione del sistema di binari deve essere eseguita da un tecnico di manutenzione qualificato o dal team di assistenza Guldmann.

Insieme all'acquisto di un sistema di binari, Guldmann o il fornitore presso il quale è stato effettuato l'acquisto potrebbero offrire un contratto di manutenzione che prevede questo tipo di ispezione.

Durante l'ispezione di sicurezza/manutenzione, redigere un rapporto in cui siano riportati i controlli effettuati ed i pezzi sostituiti. I componenti logorati o difettosi devono essere sostituiti con nuovi pezzi di ricambio Guldmann.

I disegni delle parti di ricambio e la documentazione possono essere richiesti direttamente al produttore o al fornitore.

La documentazione/lista di controllo relativa all'ispezione di sicurezza/
manutenzione può essere richiesta al produttore o al fornitore.

8.00

Etichette e marcatura



Marcatura CE



Dispositivo Medico di Classe I in conformità al regolamento EU MDR



Leggere il manuale prima dell'uso

Esempi di etichette

Supporto angolare superiore

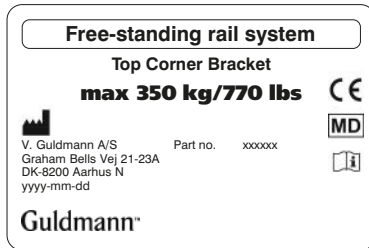

Asta verticale

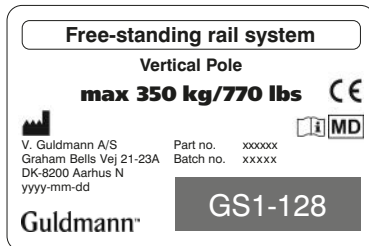

Sistema di sollevamento autoportante a copertura stanza

Articolo n. 555262 - dimensioni AlxLaxLu 2040-2840 x 3200 x 3200-4200 mm

Articolo n. 555570 - dimensioni AlxLaxLu 2040-2840 x 4200 x 4200-5200 mm

Capacità massima di sollevamento 255 kg

Peso totale senza sollevatore

3 x 3 m. 160 kg

4 x 4 m. 187 kg

Asta verticale, peso per pezzo 11 kg

Supporto superiore, peso per pezzo 7 kg

Binario da 3 m, peso per pezzo. 16,4 kg

Binario da 4 m, peso per pezzo. 21,8 kg

Binario trasversale da 3 m, carrelli inclusi. 22,2 kg

Binario trasversale da 4 m, carrelli inclusi. 27,6 kg

Materiali

Binari e montanti: alluminio anodizzato

Supporti: acciaio lucidato a polvere

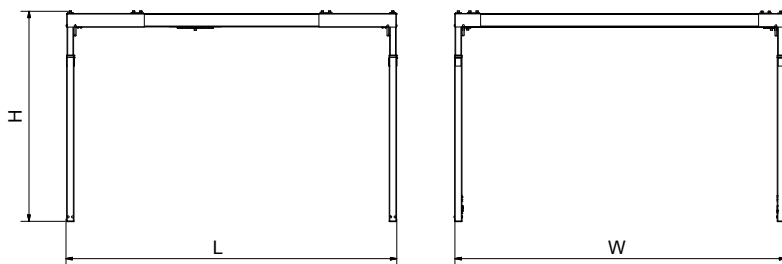

10.00 Dichiarazione di conformità EU

I prodotti sono fabbricati in conformità con il regolamento (UE) 2017/745 del Parlamento Europeo e del Consiglio del 5 aprile 2017, come il dispositivo medico di classe I.

11.00 Dichiarazione sulla politica ambientale - V. Guldmann A/S

Guldmann si impegna costantemente per assicurare che l'impatto dell'azienda sull'ambiente, sia a livello locale sia a quello globale, venga ridotto al minimo.

L'obiettivo di Guldmann è:

- garantire la conformità alla legislazione vigente in materia ambientale (ad es. le direttive RAEE e REACH);
- garantire un impiego il più esteso possibile di materiali e componenti conformi alla direttiva RoHS;
- garantire che i nostri prodotti non abbiano un impatto negativo non necessario sull'ambiente per quanto riguarda utilizzo, ricircolo e smaltimento;
- garantire che i nostri prodotti contribuiscano a un ambiente di lavoro positivo laddove utilizzati.

Vengono effettuate ispezioni annuali dal Dipartimento natura e ambiente del Comune di Aarhus, utilizzando come riferimento la sezione 42 della Legge danese sulla salvaguardia ambientale (Danish Environmental Protection Act).

12.00 Garanzia e condizioni di assistenza

A. Garanzia

Guldmann garantisce che l'apparecchiatura è priva di difetti materiali in condizioni d'uso normali e che fondamentalmente funzionerà in conformità alle specifiche indicate nella documentazione fornita a corredo.

Questa specifica garanzia sarà valida per un anno a partire dalla data d'acquisto originale e di installazione (il "Periodo di garanzia"). Qualora venga presentato un valido reclamo durante il Periodo di Garanzia per malfunzionamento o difetto dell'apparecchiatura, Guldmann riparerà o sostituirà la stessa senza costi aggiuntivi. Guldmann stabilirà, a sua assoluta discrezione, se l'apparecchiatura dovrà essere riparata o sostituita.

La garanzia non copre componenti dell'apparecchiatura sottoposti a danni o uso improprio da parte dell'utente o di terzi. La garanzia non copre quei componenti dell'apparecchiatura alterati o modificati in qualsivoglia modo da parte dell'utente o di terzi. Guldmann non garantisce che le funzioni del dispositivo di sollevamento soddisfino i requisiti dell'utente, né che non subiscano interruzioni o siano prive di errori.

La garanzia qui formulata sostituisce ogni altra garanzia esplicita e implicita, sia essa orale, scritta o implicita, e le riparazioni stabilite nella presente sono ad uso esclusivo dell'utente. La presente garanzia o ulteriori garanzie vincolanti per Guldmann potranno essere modificate solo da un referente autorizzato Guldmann. Pertanto, ulteriori dichiarazioni, ivi compresi annunci pubblicitari o presentazioni, siano essi in forma orale o scritta, non costituiscono una garanzia da parte di Guldmann.

La presente garanzia sarà ritenuta nulla e inefficace qualora l'apparecchiatura sia utilizzata e conservata in modo incompatibile con il suo uso previsto o con le istruzioni fornite a corredo. Inoltre, affinché la garanzia rimanga valida per l'intero Periodo di Garanzia, tutte le operazioni di manutenzione relative all'apparecchiatura devono essere svolte da un tecnico nominato da Guldmann. Eventuali parti o componenti riparate o sostituite da un tecnico nominato da Guldmann saranno coperte da garanzia per la parte restante del Periodo di Garanzia.

B. Manutenzione o riparazione

Contattare Guldmann Repair per ottenere un'autorizzazione a restituire eventuali articoli difettosi durante il Periodo di Garanzia. All'utente sarà fornito un numero di autorizzazione alla restituzione e un indirizzo per la restituzione dell'articolo per i servizi di manutenzione o sostituzione previsti dalla garanzia. Non restituire articoli a Guldmann coperti da garanzia senza aver ottenuto un Numero di autorizzazione alla restituzione.

Qualora l'articolo venga spedito tramite mezzo postale, imballarlo con cura in una scatola di cartone resistente al fine di evitare danni. Inserire il Numero di autorizzazione alla restituzione, una breve descrizione del problema, l'indirizzo di restituzione e il numero di telefono. Guldmann non è responsabile relativamente al rischio di perdita o danneggiamento in transito, pertanto si consiglia di assicurare il collo.

| Time to care |

V. Guldmann A/S

Head Office:

Tel. +45 8741 3100

info@guldmann.com

www.guldmann.com

Guldmann Srl

Tel. +39 0521 660132

italia@guldmann.com

www.guldmann.it