



GH3/GH3+ løftemoduler **Tekniske spesifikasjoner**

Vekt og materialer

SWL	: 200 kg, 250 kg, 275 kg
Egenvegt	: 9,6 kg
med kjøremotor	: 10,5 kg
med vekt og kjøremotor	: 11,1 kg

SWL	: 300 kg, 350 kg, 375 kg, 400 kg
Egenvegt	: 14,2 kg
med kjøremotor	: 15,9 kg
med vekt og kjøremotor	: 17,3 kg

Deksel : Støtsikkert UL 94-0 flammehemmende, resirkulert plast

Mål

A	: 580 mm
B	: 345 mm
C	: 156 mm
D	: 184 mm
E, min	: 425 mm
F	: 2.500 mm
Dybde på heis	: 205 mm

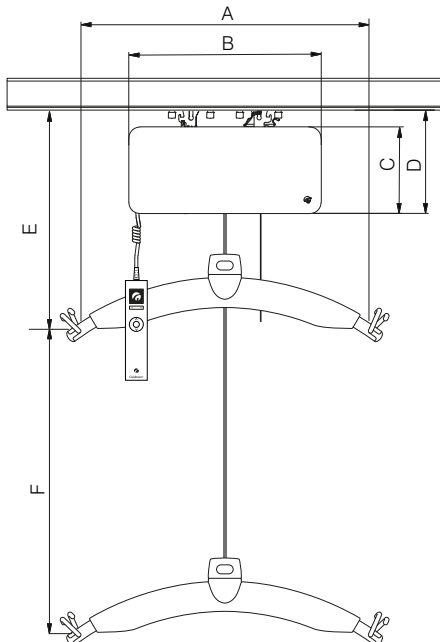

Funksjoner

Betjening	: Håndbetjening / IR
Lydnivå	: 52 dB (A)
Horisontal hastighet	: 220 mm/sek. (Horisontal kjøremotor)

Sikkerhed

Nødstop	: Ja
Nødsenk	: Ja, mekanisk og elektrisk
Styring av løftestropp	: Ja
Avbrytningsvinkel	: 45° på langs av skinnen 10° på tværs av skinnen

EI/elektronik

Av/På : Automatisk ved bruk. Myk start/stopp. Overbelastningsbeskyttet.

SWL	: 200 kg, 250 kg, 275 kg
Batteri	: 1 x 24 V NiMH, 2,1 Ah
Max. oppladningstid (skinne)	: 2 timer
Max. oppladningstid (håndbetjening)	: 3 timer

SWL	: 300 kg, 350 kg, 375 kg, 400 kg
Batteri	: 2 x 24 V NiMH, 2,1 Ah
Max. oppladningstid (skinne)	: 4 timer
Max. oppladningstid (håndbetjening)	: 6 timer

Batteribeskyttelse : Ved batterispenning under 22 V skifter indikatoren til orange. Slukker ved spenning under 20 V.

Strømforsyning	: 33 V AC, 2,5 A
Forsyningsspenning, transformator Class I	: 100-240V AC
transformator Class II	: 100-115V AC / 220-230V AC

Beskyttelse (IP) i henhold til IEC 60529

Løftemodul	: IP 20
Håndbetjening	: IP 44
IR håndbetjening	: IP 20
Transformator Class I	: IP 20
Transformator Class II	: IP 21

Merking

Produktet er fremstilt i henhold til Europa parlamentets og Rådets forordning (EU) 2017/745 av 5 april 2017 som medisinsk utstyr klasse I.

Klassifisering

I henhold til ISO 9999

Patenter	: PA 2008 00888 PA 2008 00894 PA 2008 00895
----------	---

| Time to care |



GH3/GH3+ løftemoduler Tekniske spesifikasjoner

GH Løftemoduler konfigurasjoner			Tilvalg														
Guldmann heistype	Løfthastighet mm/s (normal/turbo)	Vekt i kg	WiFi aktivert	Dataoverføring vist på MyGuldmann	Håndbetjening med display	Funksjon på forespørsel	Vekt	Klasse III vekt	Trainer	Coating	UL	Automatisk opplading	Lading i docking	Poisisjonslås	IR betjening ^{x)}	Horisontal kjøremotor ^{x)}	
GH3	40/100	200								•	•	✓	•	•	•	•	
		250								•	•	✓	•	•	•	•	
		275									•	•	✓	•	•	•	•
		300									•	•	✓	•	•	•	•
		350									•	•	✓	•	•	•	•
		375									•	•	✓	•	•	•	•
		400									•	•	✓	•	•	•	•
GH3+	60/100	200	✓	✓	✓	•	•	•	•	•	•	✓	•	•	•	•	
		250	✓	✓	✓	•	•	•	•	•	•	✓	•	•	•	•	
		275	✓	✓	✓	•	•	•	•	•	•	✓	•	•	•	•	
		300	✓	✓	✓	•	•	•	•	•	•	✓	•	•	•	•	
		350	✓	✓	✓	•	•	•	•	•	•	✓	•	•	•	•	
		375	✓	✓	✓	•	•	•	•	•	•	✓	•	•	•	•	
		400	✓	✓	✓	•	•	•	•	•	•	✓	•	•	•	•	

- Valgfri
- ✓ Alltid inkludert
- x) Ikke kompatibel med UL

Løfthastighet	GH3	GH3+
85 kg belastning	40 mm/sek.	60 mm/sek.
150 kg belastning	40 mm/sek.	60 mm/sek.
Max. belastning, SWL	40 mm/sek.	55 mm/sek.
Max 5 kg belastning	40/100 mm/sek.	60/100 mm/sek.

Antall løft og intermittens (drift/pause)

Max. antall løft i serier : 55 med 85 kg/1000 mm
 Max. oppladningstid (skinne) : 2 timer
 Max. oppladningstid (håndbetjening) : 3 timer
 Intermittens : 4 min. ON/16 min. OFF

SWL : 200 kg, 250 kg, 275 kg
 Max. antall løft i serier : 21/1000 mm
 Max. oppladningstid (skinne) : 2 timer
 Max. oppladningstid (håndbetjening) : 3 timer
 Intermittens : 2 min. ON/18 min. OFF

SWL : 300 kg, 350 kg, 375 kg, 400 kg
 Max. antall løft i serier : 40/1000 mm
 Max. oppladningstid (skinne) : 4 timer
 Max. oppladningstid (håndbetjening) : 6 timer
 Intermittens : 2 min. ON/18 min. OFF