



Guldmann Norge
Tlf.: +47 906 00 130
norge@guldmann.com
www.guldmann.no

Guldmann Mobil personløfter GL5.2 – 100 mm hjul Tekniske spesifikasjoner

Funksjoner

Løftekapasitet, maks	: 155/205 kg
Løfthastighet ved belastning på 85 kg	: 36 mm/sek
Løft pr. lading	: 50 løft med 85 kg
Løfteintervall	: 1302 mm

Betjening

Løft	: Elektrisk
Beininnstilling	: Elektrisk

Vekt

Total	: 44 kg
Understell	: 22 kg
Mast og løftebom	: 22 kg
Håndbetjening	: 0,25 kg

Mål

A.	: 69 mm
B.	: 143 mm
C.	: 2013 mm
D.	: 1365 mm
E.	: 393 mm
F.	: 630 mm
G.	: 1325 mm
H. min/maks	: 664/1967 mm
I. min/maks	: 456/1759 mm
J. min/maks	: 530/1300 mm
K. min/maks	: 695/1410 mm

Dreieradius

Dreieradius	: 1460 mm
-------------	-----------

Sikkerhet

Nødstop	: Ja
Nødsenkning	: Ja, elektronisk. Mekanisk kan leveres
Klemsikring	: Ja

EI/elektronikk

På/av	: Automatisk
Integrert stømforsyning til lading	
Inngang	: 120-240 Vac, 50-60 Hz, 30 VA
Batteri, utskiftbart	: 25,2 V / 2,9 Ah
Ladetid	: Maks 4 timer
Forbruk/aktuatorspenning	: 24 V, maks 8 A
Driftstid	: Maks 10 %, maks 2 min på, 18 min av.
Batteribeskyttelse	: Slukkes automatisk ved lav spenning. Lampen lyser for å indikere kritisk spenning.

Tetthetsklasse

Løfter	: IP 30
Håndbetjening	: IPX 4
Integrert stømforsyning	: IPX 6
Batteri	: IPX 6
Aktuator	: IPX 4

Tilbehør/diverse

- Opphengsbøyle
- Ekstern lader

Merking

Produktet er fremstilt i henhold til Europa parlamentets og Rådets forordning (EU) 2017/745 av 5 april 2017 som medisinsk utstyr klasse I.

Varenummer/modell

562308	: 205 kg, 100 mm hjul
562309	: 155 kg, 100 mm hjul
562312	: 205 kg, 100 mm hjul, Manuell nødsenkning
562313	: 155 kg, 100 mm hjul, Manuell nødsenkning

Klassifisering

i henhold til ISO 9999 : 12 36 03

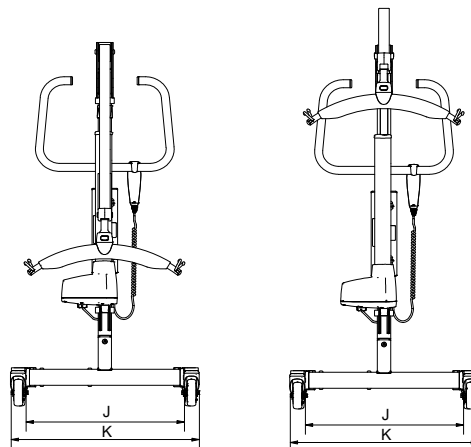
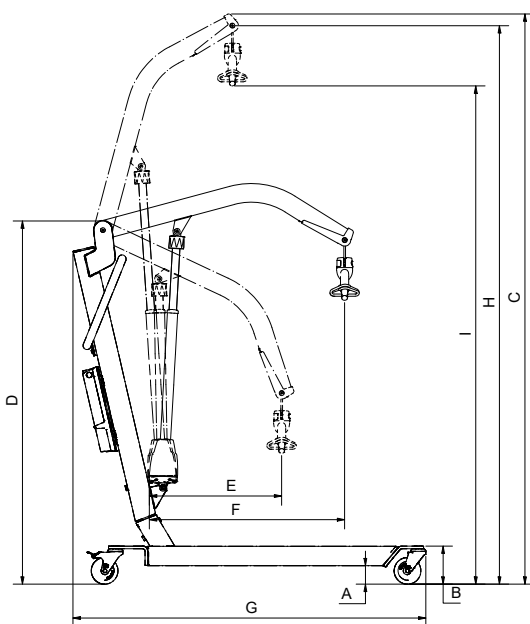

Time to care

Guldmann™